

ITEM	NO. DESENHO
A	320-10375
B	14963286
C	14947663
D	580-10243
E	BRA156512

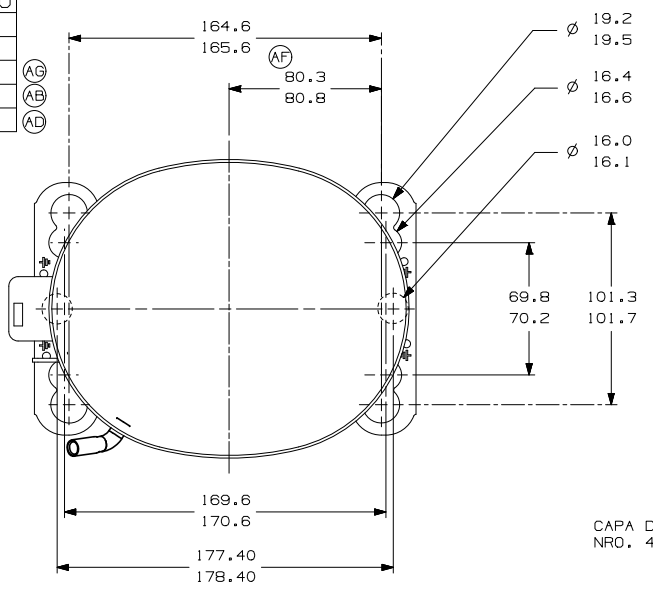

-VISTA AUXILIAR-  
DIMENSÕES DE FIXAÇÃO

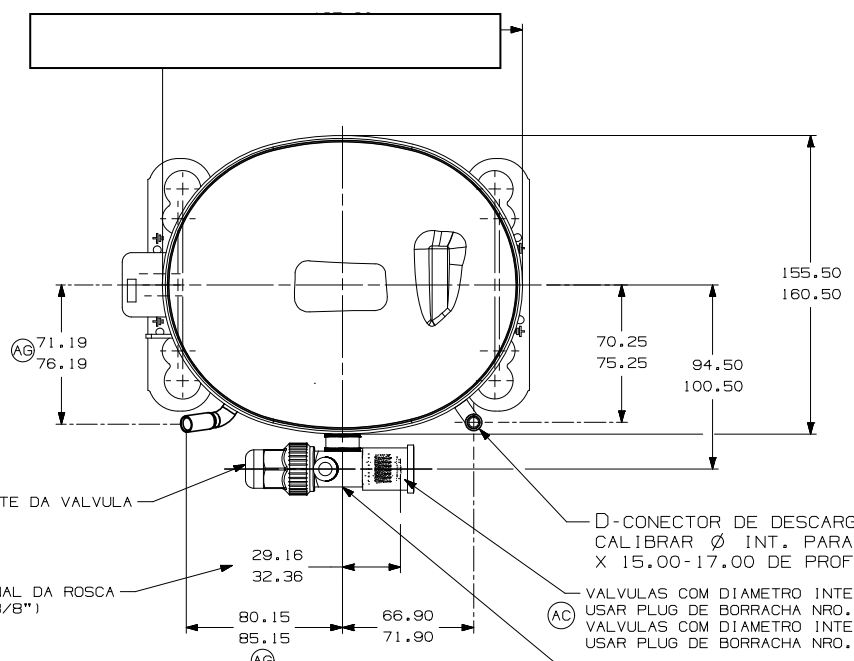

C-CONECTOR DE PROCESSO COBRE CALIBRAR Ø INT. PARA 6.45-6.55 X 15.00-17.00 DE PROF. ESTE TUBO DEVE SER LACRADO E SOLDADO COM PHOSCOPPER NO PROCESSO FINAL APOS A DESIDRATAÇÃO.

CONJUNTO TAMPA DE VEDAÇÃO 1/4" NRO. 14954368

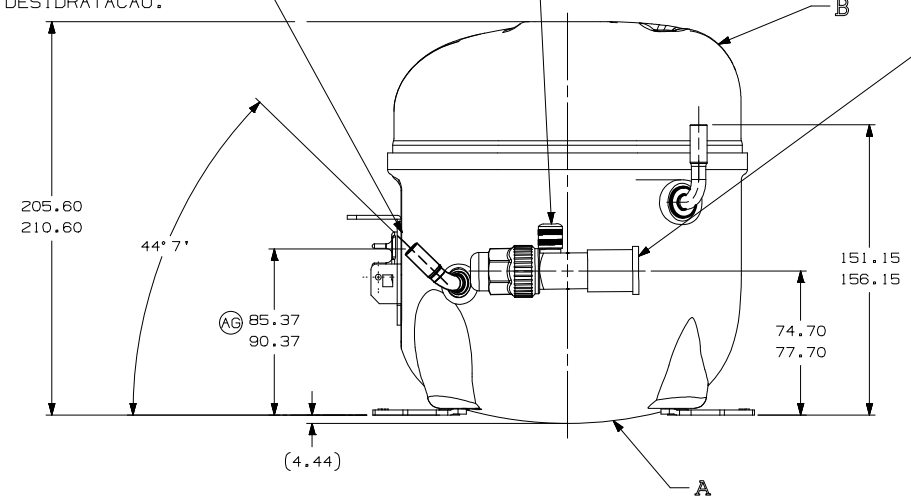
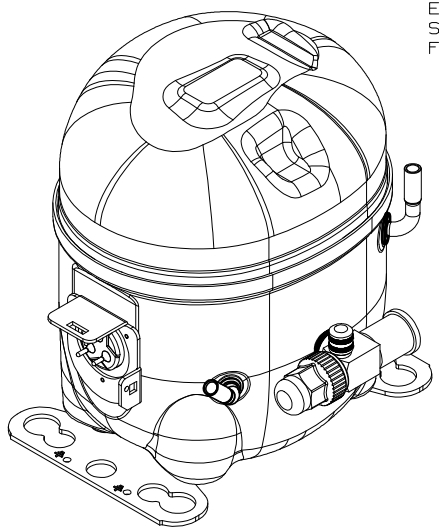

- NOTAS:
- 1- SE ESPECIFICADO NA LISTA DE MATERIAL, MONTAR AS PECAS CONFORME MOSTRADO.
  - 2- VER ESPECIFICACAO "A-B" E "A-C" PARA PROCESSO.
  - 3- NAO PODE HAVER VINCOS NOS TUBOS (VINCOS SAO SINAIS OU MARCAS QUE FICAM EM ALGO QUE SE DOBRA).
  - 4- APOS AS DOBRAS NOS TUBOS, NAO PODE HAVER REDUCAO DE AREA SUPERIOR A 30%.
  - 5- VER ESPECIFICACAO TøB GLOBAL 8 PARA EXIGENCIAS DE FORNECEDORES REFERENTES A REGULAMENTACOES AMBIENTAIS.

B5	ERA 91.60-96.60	EC102987	14-03-18	RG.
D4	ADICIONADO COTA 80.15-85.15	EC80779	14-03-18	RG.
AG	ERA 72.10-77.10	EC70368	08-08-18	RG.
FB	ERA 14963573	EC70373	08-08-18	RG.
AF	F7 ALTERADA MEDIDA ERA: 82.30-82.80	EC88976	09-03-18	RG.
AE	RETIRADO DETALHE DE FUNDIDA	EC50887	03-03-19	RG.
AD	F7 REVISADO ITEM E ERA: BR31580-2	EC56518	10-03-14	RG.
AC	D/3 REVISADA NOTA DO PLUG 70111-2			
AB	F/8 ALTERADO TUBO D ERA: 14963518			
AA	LIBERACAO			

LC	COORD.	MODIFICACAO	DATA

PROJECÃO: 3º DEIXEIRO

UNIDADE: mm

FORMATO: A2

SÍMBOLOS Q.A. CONFORME PROCEDIMENTO 2.01.031 TECUMSEH DO BRASIL

PROJETO: COMPRESSOR PARA VENDAS

NUMERO: DCAE219

DESENHO	VERIFICACAO	APROVACAO	ESCALA	FOLHA
PAULO	RAMIRO	W. CORREA	1:2	1/1
DATA	REF.		FAMILIA	
21-01-14			AE2	

**tecumseh**

COMPRESSOR PARA VENDAS

NUMERO: DCAE219

DESENHO: PAULO

VERIFICACAO: RAMIRO

APROVACAO: W. CORREA

ESCALA: 1:2

FOLHA: 1/1

DATA: 21-01-14

REF.

FAMILIA: AE2