

ITEM	NO. DESENHO
A	320-10367
B	14963286
C	14947663
D	580-10244
E	580-10019

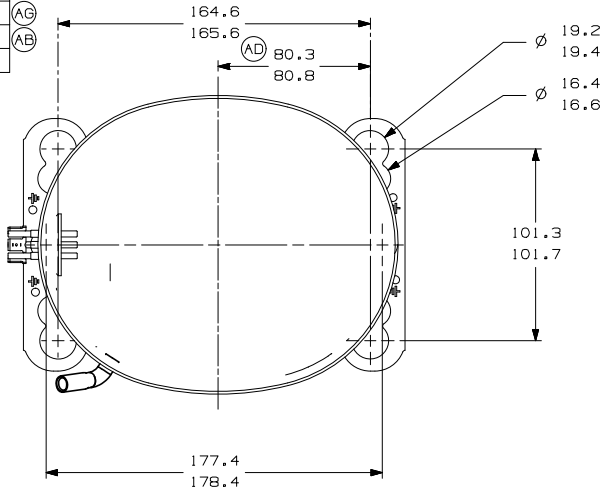

-VISTA AUXILIAR-
DIMENSOES DE FIXACAO

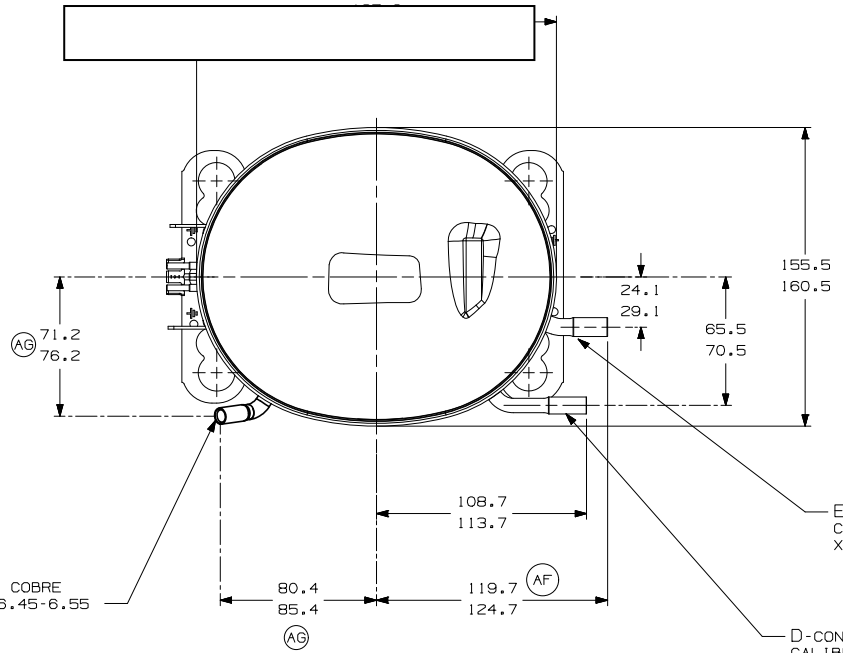

C-CONECTOR DE PROCESSO COBRE
CALIBRAR Ø INT. PARA 6.45-6.55
X 15.00-17.00 DE PROF.

E-CONECTOR DE SUCCAO COBRE
CALIBRAR Ø INT. PARA 8.00-8.10
X 15.00-17.00 DE PROF.

D-CONECTOR DE DESCARGA COBRE
CALIBRAR Ø INT. PARA 6.45-6.55
X 15.00-17.00 DE PROF.

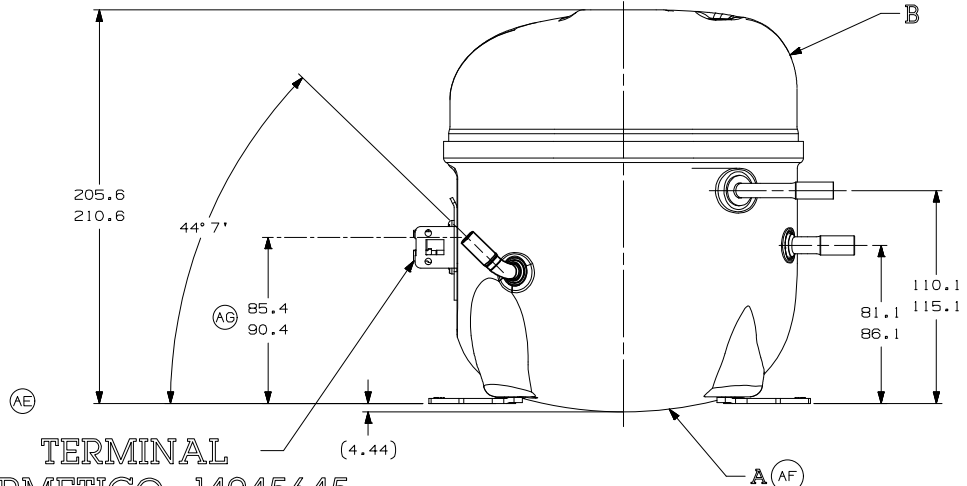
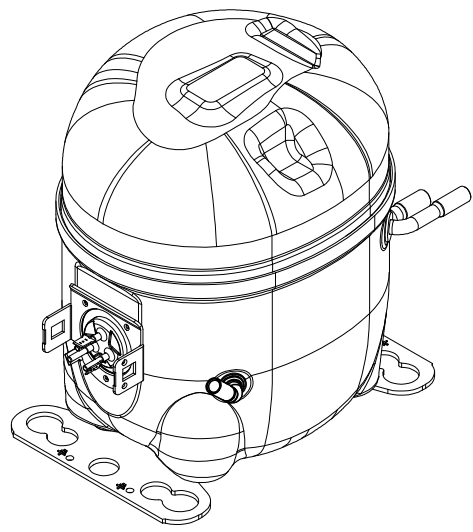

TERMINAL
HERMETICO 14945645
COM BAIONETA / FAST-ON

NOTAS:

- 1- SE ESPECIFICADO NA LISTA DE MATERIAL, MONTAR AS PECAS CONFORME MOSTRADO.
- 2- VER ESPECIFICACAO "A-B" E "A-C" PARA PROCESSO.
- 3- NAO PODE HAVER VINCOS NOS TUBOS (VINCOS SAO SINAIS OU MARCAS QUE FICAM EM ALGO QUE SE DOBRA).
- 4- APOS AS DOBRAS NOS TUBOS, NAO PODE HAVER REDUCAO DE AREA SUPERIOR A 30%.
5. VER ESPECIFICACAO TECUMSEH GLOBAL 8 PARA EXIGENCIAS DE FORNECEDORES REFERENTES A REGULAMENTACOES AMBIENTAIS.

B5	ERA 91.60-96.60	EC102367	EC08610	EC08671	EC08773	EC70368	EC50887	EC55160	DATA
D4	ERA 86.60-91.60	94.05-24	01-07-21	13-08-25	14-02-18	08-06-16	03-01-10	11-12-13	
E5	ERA 72.10-77.10								
F8	ERA 14963573								
30	ATUALIZADA 320-10367								
AF									
AE B/6	ATUALIZADA, NOTA DE AVISO								
A/3	ALTERADA MEDIDA								
F/7	E ACRESC. NOTA 5								
AC	RETIRADO DETALHE (AREA LENTA DE PINTURA)								
AB F/8	ALTERADO TUBO D								
AA	LIBERACAO								
LC	COOR. MODIFICACAO								

PROJECÃO: 3º DIEDRO

UNIDADE: mm

FORMATO: A2

SÍMBOLOS Q.A. CONFORME PROCEDIMENTO 2.01.031 TECUMSEH DO BRASIL

CATEGORIA I
 CATEGORIA II
 CATEGORIA III
 CATEGORIA IV

tecumseh

NOME: COMPRESSOR PARA VENDAS
 DESENHO: PAULO S.
 VERIFICACAO: RAMIRO G.
 APROVACAO: WALTER CORREA
 DATA: 24/10/13
 REF.:

NUMERO: DCAE683
 ESCALA: 1:2
 FOLHA: 1/1
 FAMILIA: AE2