

ITEM	NO. DESENHO
A	320-10177
B	14963285
C	14947663
D	580-10244
E	14963572

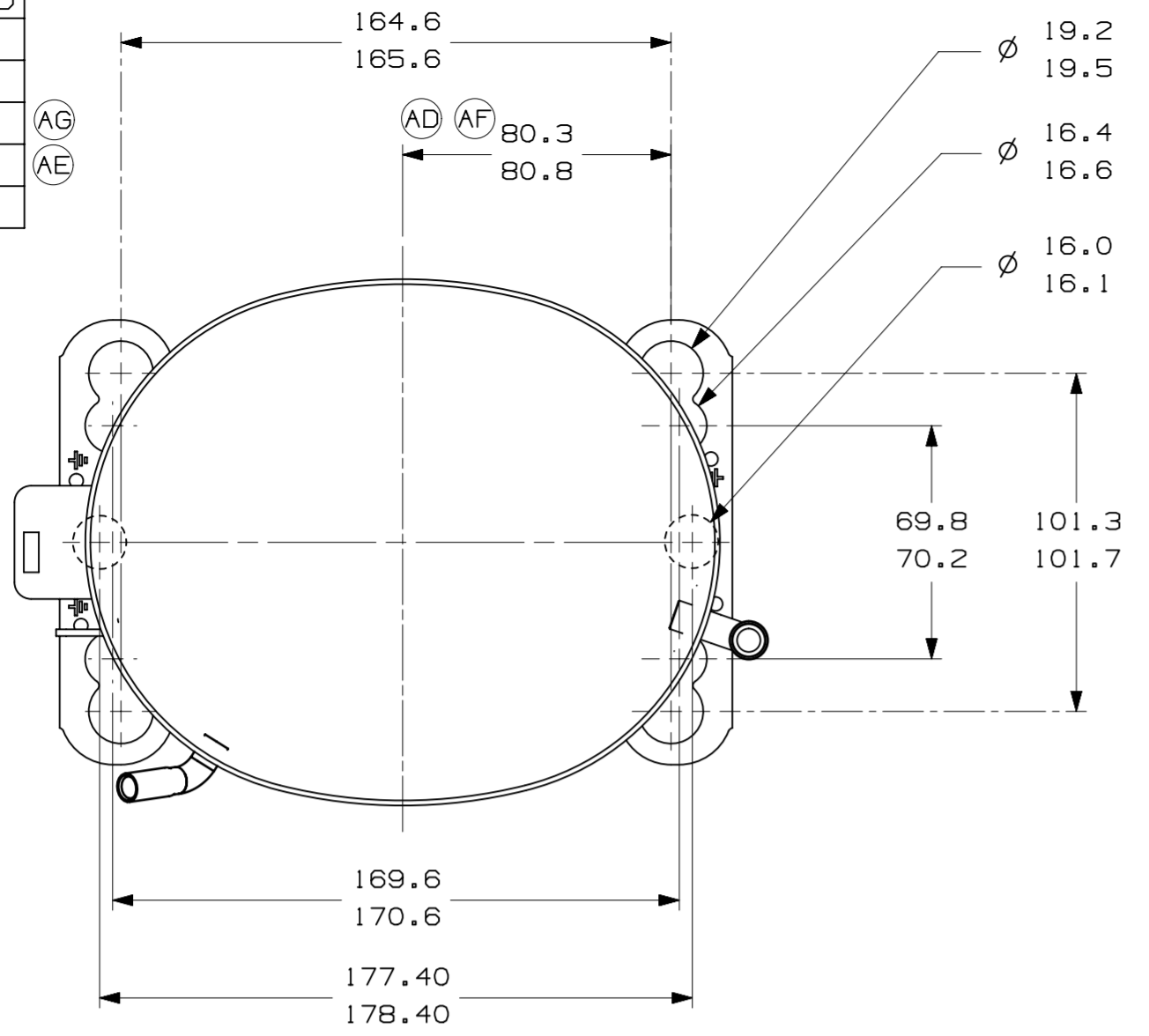

-VISTA AUXILIAR-
DIMENSOES DE FIXACAO

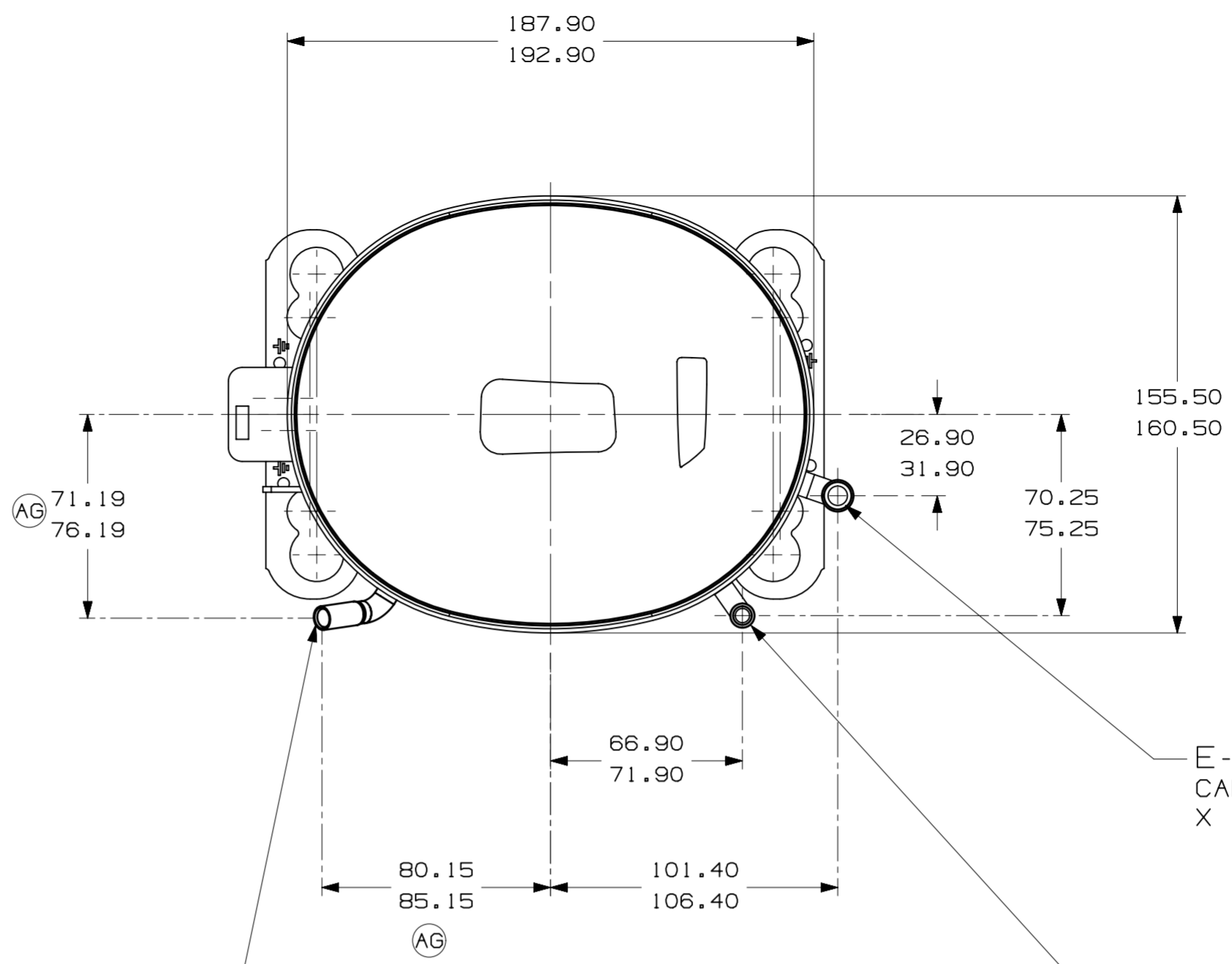

C-CONECTOR DE PROCESSO COBRE
CALIBRAR Ø INT. PARA 6.45-6.55
X 15.00-17.00 DE PROF.

E-CONECTOR DE SUCCAO COBRE
CALIBRAR Ø INT. PARA 9.60-9.70
X 15.00-17.00 DE PROF.

D-CONECTOR DE DESCARGA COBRE
CALIBRAR Ø INT. PARA 6.45-6.55
X 15.00-17.00 DE PROF.

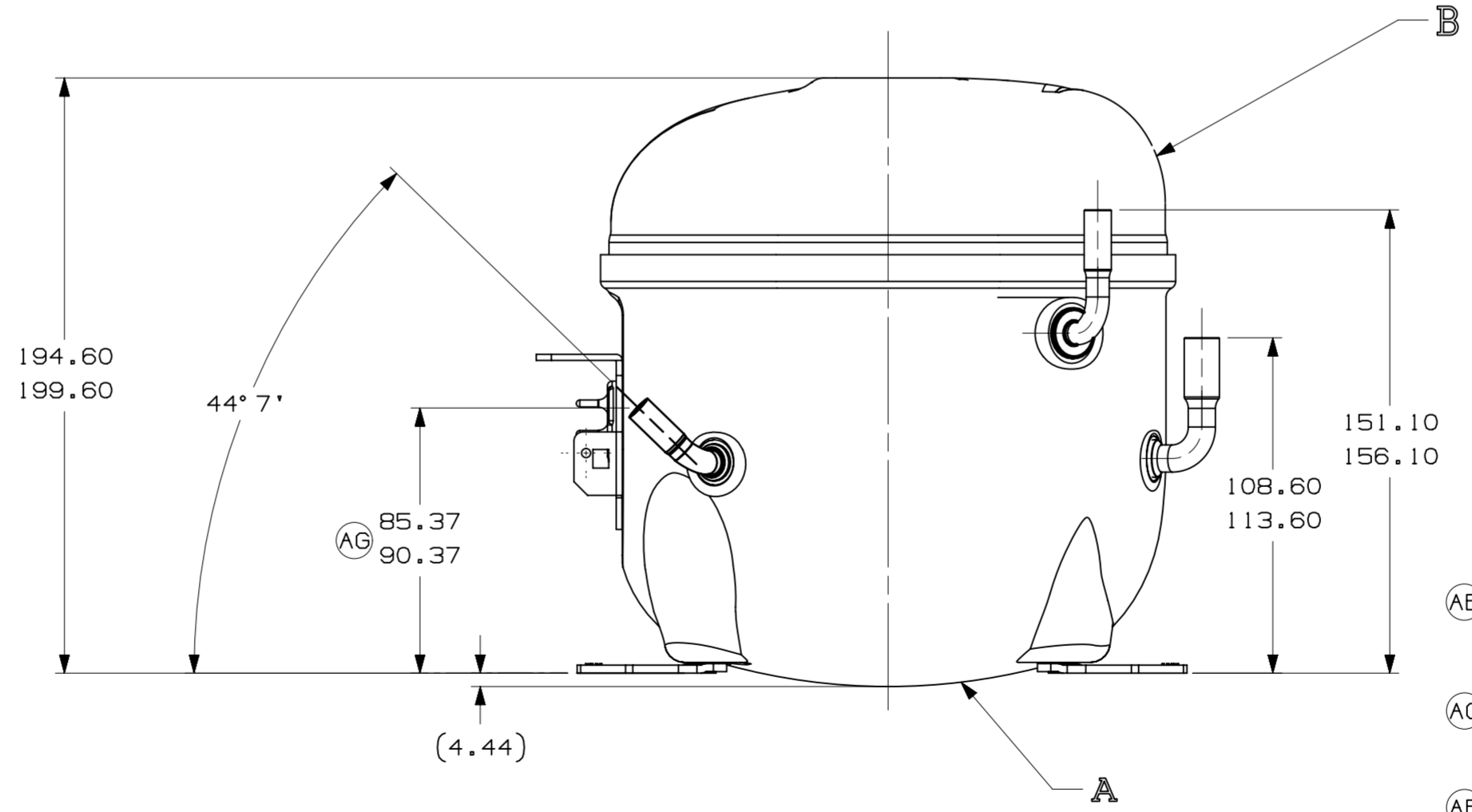
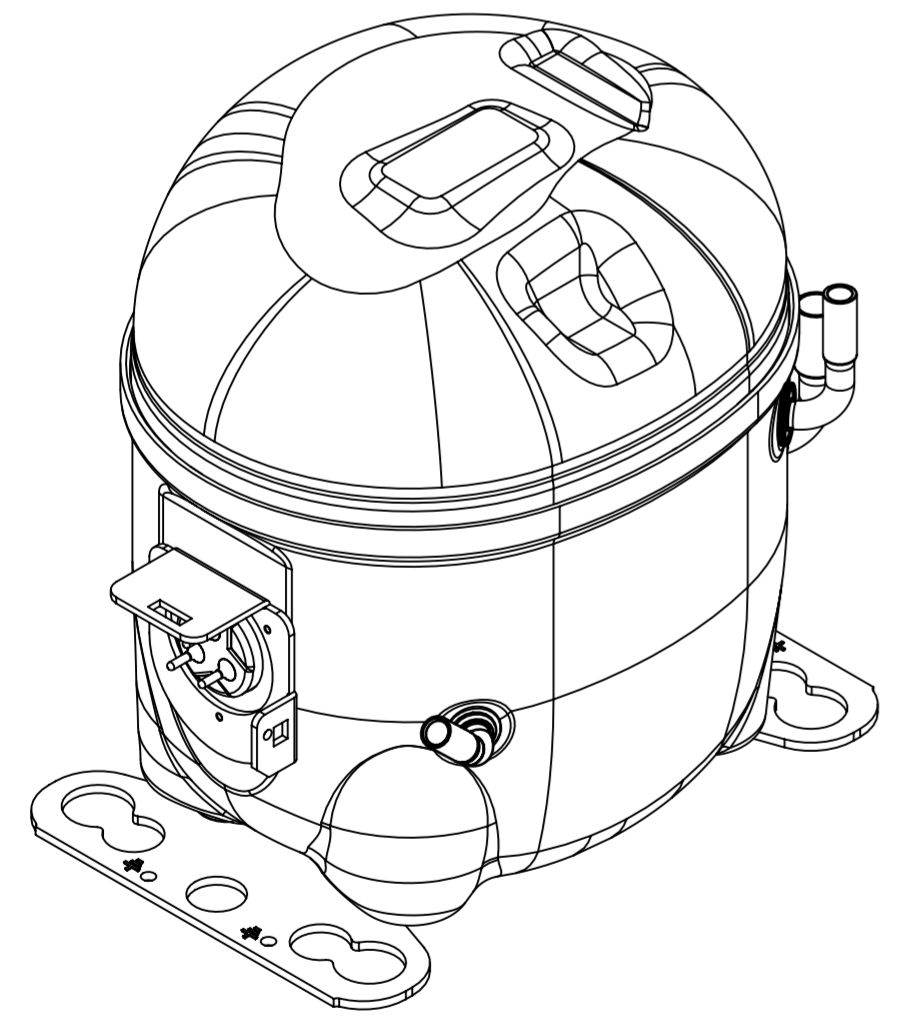

- NOTAS:
- SE ESPECIFICADO NA LISTA DE MATERIAL, MONTAR AS PECAS CONFORME MOSTRADO.
 - VER ESPECIFICACAO "A-B" E "A-C" PARA PROCESSO.
 - NAO PODE HAVER VINCOS NOS TUBOS (VINCOS SAO SINAIS OU MARCAS QUE FICAM EM ALGO QUE SE DOBRA).
 - APOS AS DOBRAS NOS TUBOS, NAO PODE HAVER REDUCAO DE AREA SUPERIOR A 30%.
 - OS TUBOS DE SUCCAO, DESCARGA E PROCESSO DEVEM ESTAR ISENTOS DE TINTA EM 15,8mm (5/8") A PARTIR DO TOPO DOS TUBOS CONFORME ESPEC. T.P.Co. A-B4.
 - VER ESPECIFICACAO TECUMSEH GLOBAL 8 PARA EXIGENCIAS DE FORNECEDORES REFERENTES A REGULAMENTACOES AMBIENTAIS.

LC	COORD.	MODIFICACAO	DATA
AA		LIBERACAO	15/12/11 J.B / A.M
AB		REVISADA NOTAS 3 E 4	08/06/12 A.M
AC	A/2	ADICIONADO NOTA	13-09-13
AD	F/7	ALTERADA MEDIDA ERA: 180.30-80.80	31-01-14 R.B.
AE	F/8	ALTERADO TUBO D ERA: 14963519	03-03-15 R.B.
AF	F/7	ALTERADA MEDIDA ERA: 82.30-82.80 E ACRESC. NOTA 6	14-02-18 R.B.
AG		ERA 91.60-96.60	02-05-22 G.M. R.B.
B5		ERA 86.60-91.60	
D4		ERA 72.10-77.10	
E5		ERA 14963573	
F8		ALTERADA MEDIDA ERA: 82.30-82.80 E ACRESC. NOTA 6	

PROJECAO: 3º DIEDRO

UNIDADE: mm

FORMATO: A2

SIMBOLOS O.A. CONFORME PROCEDIMENTO 2.01.031 TECUMSEH DO BRASIL

CATEGORIA I
 CATEGORIA II
 CATEGORIA III
 CATEGORIA IV

NOME: COMPRESSOR PARA VENDAS
 NUMERO: DCAE206
 ESCALA: 1:2
 FOLHA: 1/1
 DATA: 01/12/11
 REF.:
 FAMILIA: AE2