

ITEM	NO. DESENHO
A	320-10231
B	14963286
C	14947663
D	580-10246
E	580-10016

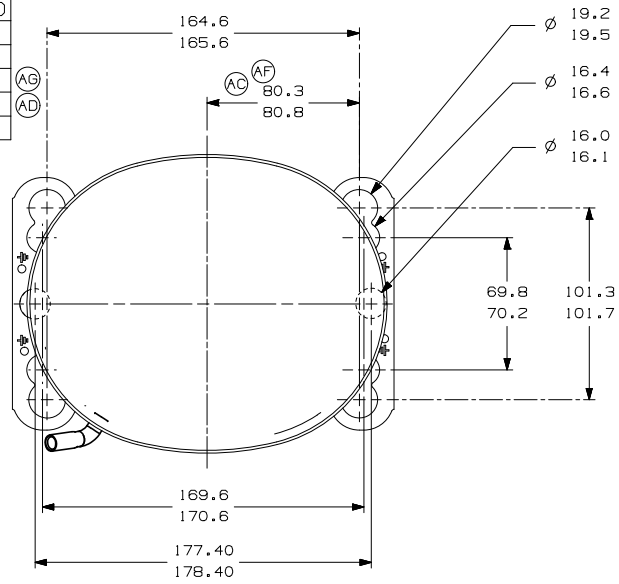

-VISTA AUXILIAR-
DIMENSÕES DE FIXAÇÃO

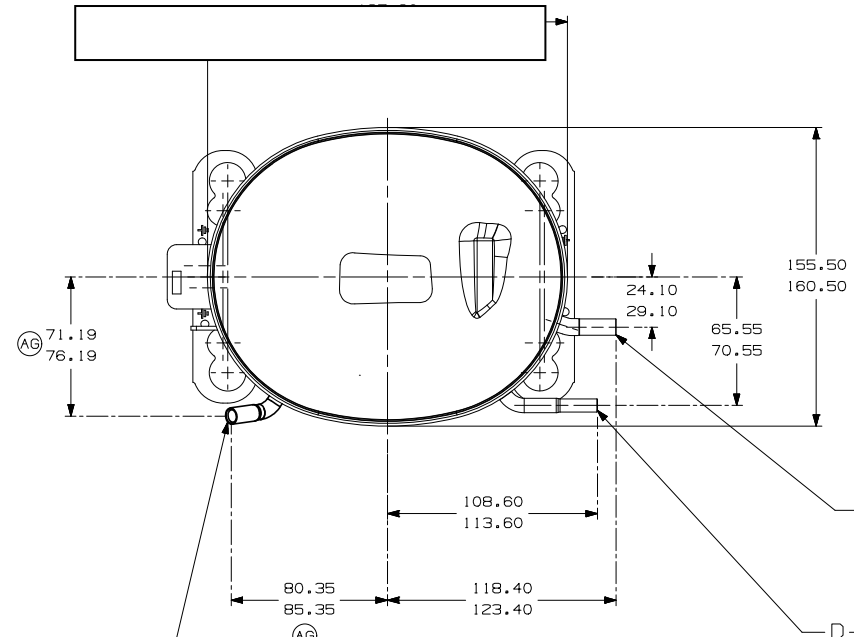

C-CONECTOR DE PROCESSO COBRE
CALIBRAR Ø INT. PARA 6.45-6.55
X 15.00-17.00 DE PROF.

E-CONECTOR DE SUCCAO COBRE
CALIBRAR Ø INT. PARA 6.45-6.55
X 15.00-17.00 DE PROF.

D-CONECTOR DE DESCARGA COBRE
CALIBRAR Ø INT. PARA 4.95-5.02
X 15.00-17.00 DE PROF.

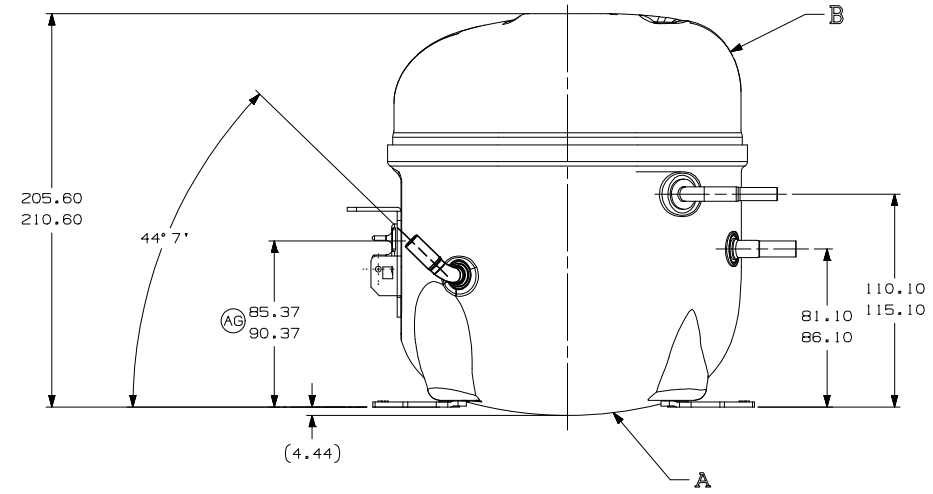
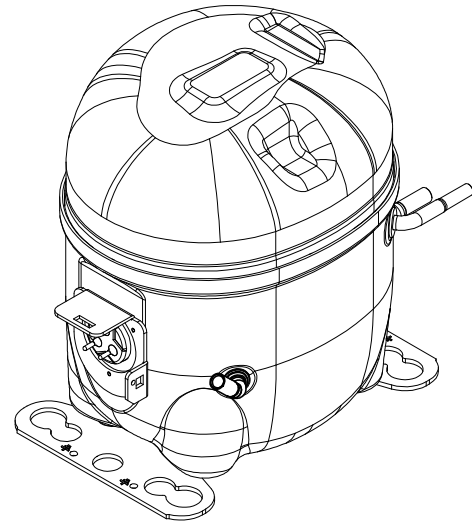

- NOTAS:
- 1- SE ESPECIFICADO NA LISTA DE MATERIAL, MONTAR AS PEÇAS CONFORME MOSTRADO.
 - 2- VER ESPECIFICAÇÃO "A-B" E "A-C" PARA PROCESSO.
 - 3- OS TUBOS DE SUCCAO, DESCARGA E PROCESSO DEVEM ESTAR ISENTOS DE TINTA EM 15,8mm (5/8") A PARTIR DO TOPO DOS TUBOS CONFORME ESPEC. T.P.Co. A-B4.
 4. VER ESPECIFICAÇÃO TECUMSEH GLOBAL 8 PARA EXIGÊNCIAS DE FORNECEDORES REFERENTES A REGULAMENTAÇÕES AMBIENTAIS.

AB
AF

LC	CD	MODIFICACAO	DATA
B5	ERA	91.60-98.60	
D4	ERA	86.60-91.60	
E5	ERA	72.10-77.10	
F8	ERA	14963573	
A/2	ALTERADA MEDIDA		
F/7	ALTERADA MEDIDA (AREA TSENTA DE PINTURA)		
AE	RETORNANDO DETALHE		
F/8	ALTERADO TUBO D		
AD	ALTERADA MEDIDA		
AC	ALTERADA MEDIDA		
AB	A/2	ADICIONADO NOTA	
MA		LIBERACAO	

PROJECÇÃO: 1º DIEDRO

UNIDADE: mm
FORMATO: A2

SÍMBOLOS Q.A. CONFORME PROCEDIMENTO 2.01.031 TECUMSEH DO BRASIL

COMPRESSOR PARA VENDAS

NUMERO: DCAE264

DESENHO	VERIFICACAO	APROVACAO	ESCALA	FOLHA
PAULO S.	A. MARTINEZ	W. CORREA	1:2	1/1
DATA	REF.	FAMILIA		
30/04/12			AE2	