

ITEM	NO. DESENHO
A	320-10260
B	14963285
C	14947663
D	580-10244
E	BRA156512

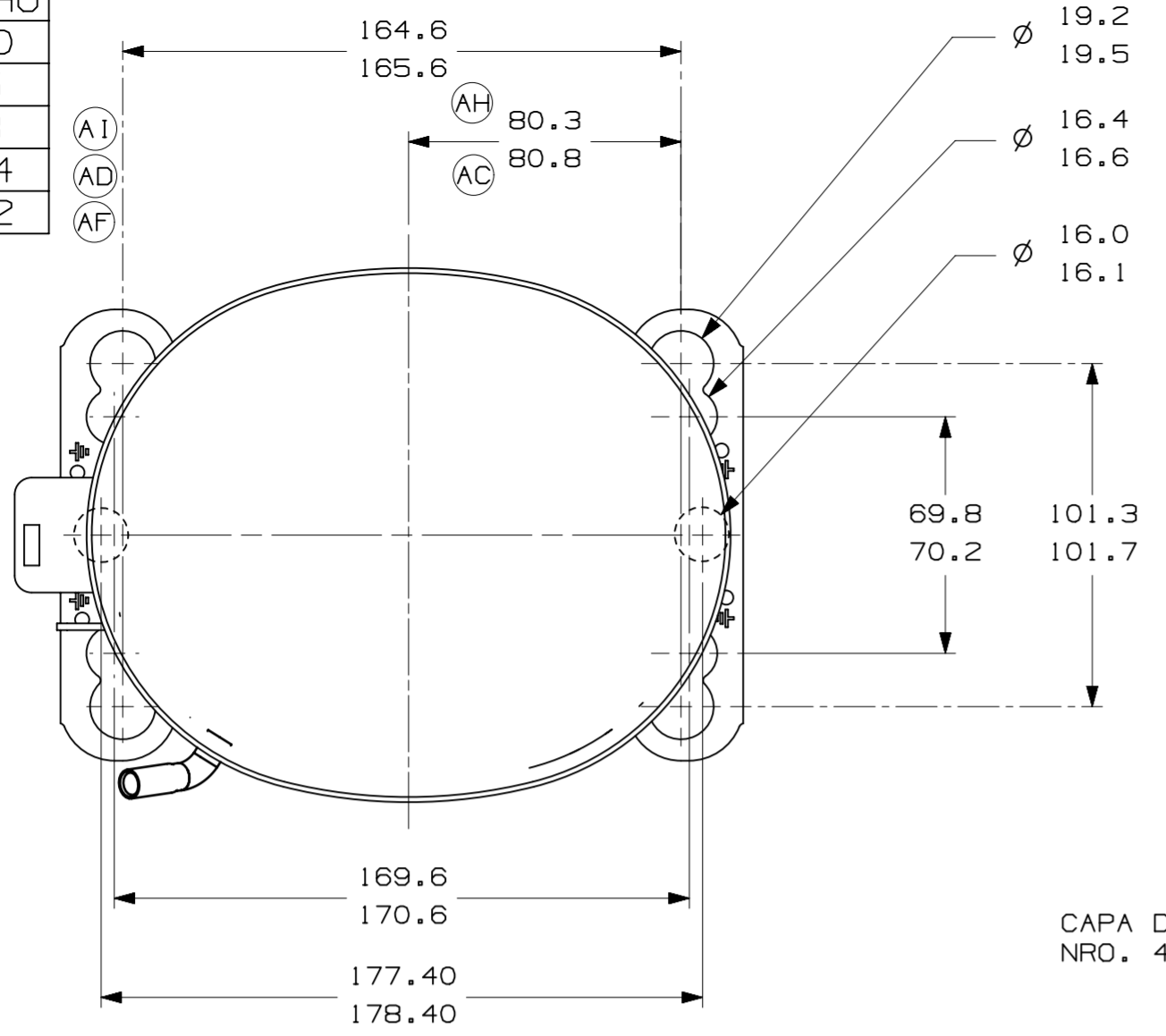

-VISTA AUXILIAR-
DIMENSOES DE FIXACAO

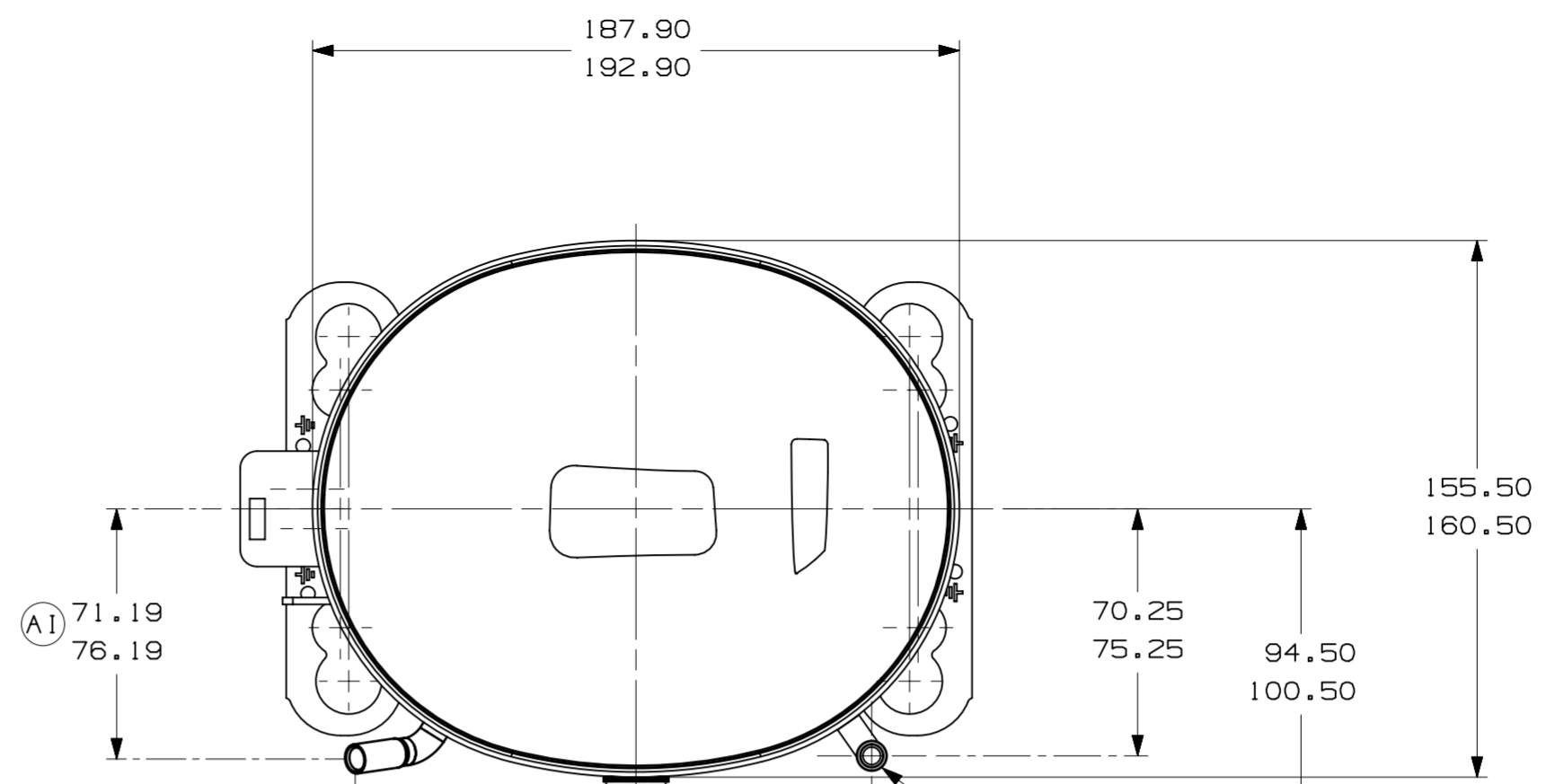

CAPA DA HASTE DA VALVULA
NRO. 40856

ATE O FINAL DA ROSCA
(S.A.E. 3/8")

D-CONECTOR DE DESCARGA COBRE
CALIBRAR Ø INT. PARA 6.45-6.55
X 15.00-17.00 DE PROF.

AE VALVULAS COM DIAMETRO INTERNO (7mm)
USAR PLUG DE BORRACHA NRO. 70111-2 E
VALVULAS COM DIAMETRO INTERNO (8mm)
USAR PLUG DE BORRACHA NRO. 70111-3.

E-CONJUNTO VALVULA

C-CONECTOR DE PROCESSO COBRE
CALIBRAR Ø INT. PARA 6.45-6.55
X 15.00-17.00 DE PROF.
ESTE TUBO DEVE SER LACRADO E
SOLDADO COM PHOSCOPPER NO PROCESSO
FINAL APOS A DESIDRATAÇÃO.

CONJUNTO TAMPA
DE VEDACAO 1/4"
NRO. 14954368

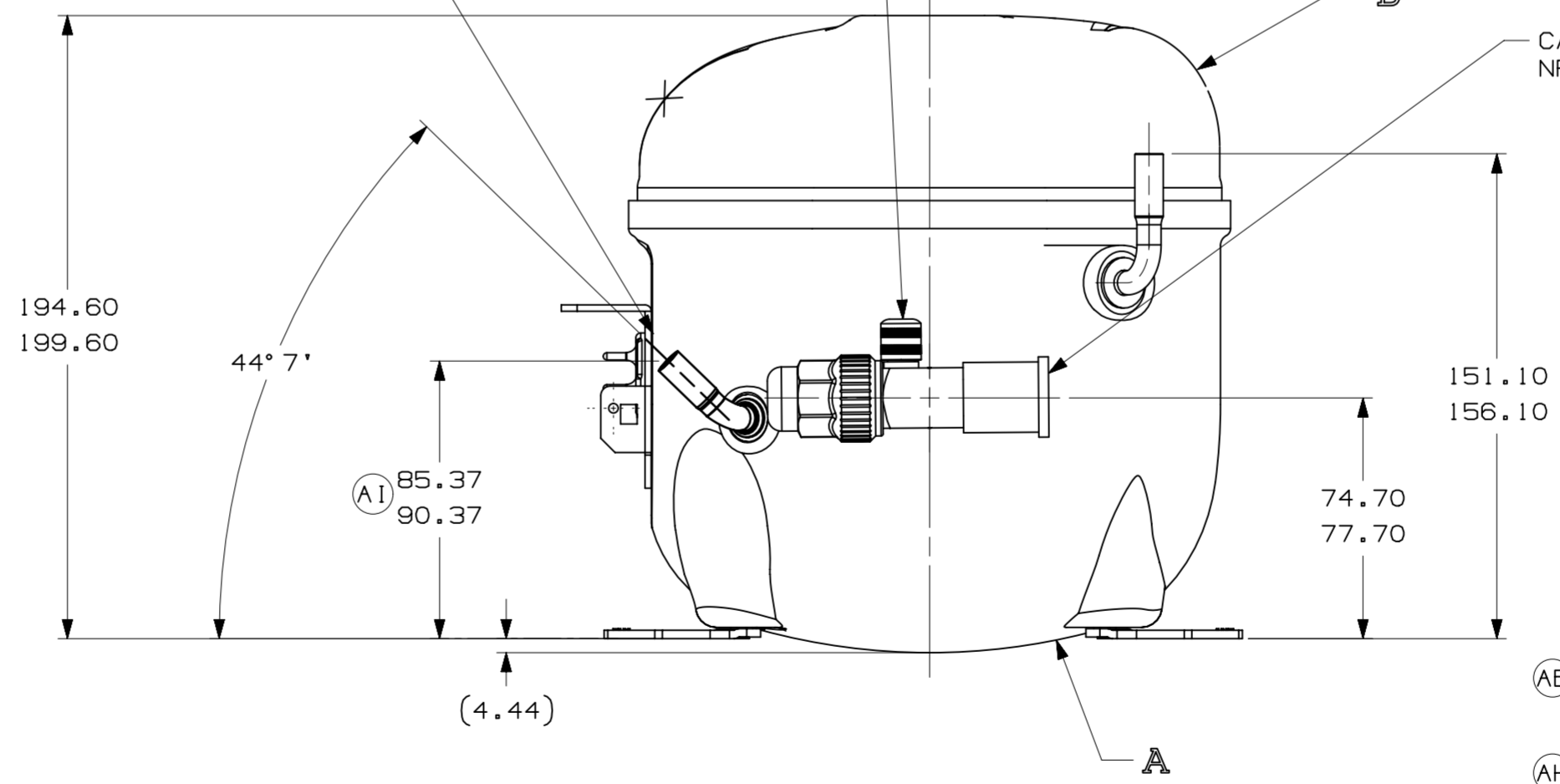
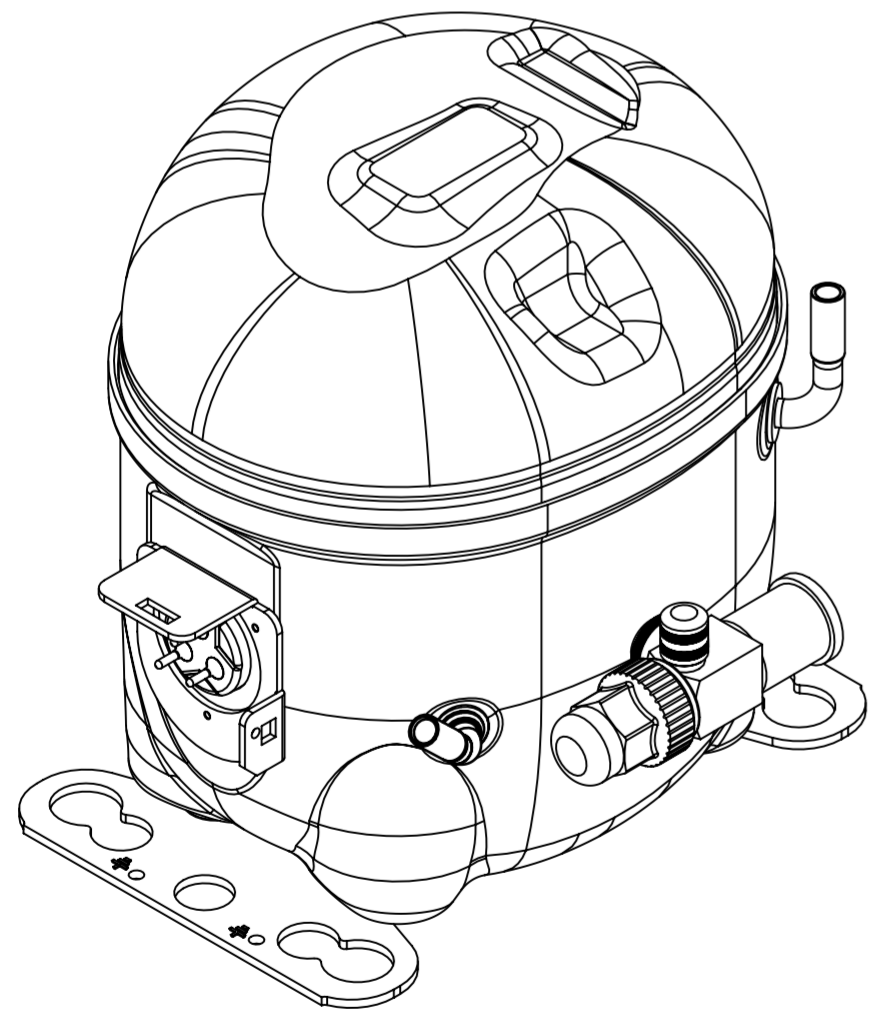

NOTAS:

- 1- SE ESPECIFICADO NA LISTA DE MATERIAL, MONTAR AS PECAS CONFORME MOSTRADO.
- 2- VER ESPECIFICACAO "A-B" E "A-C" PARA PROCESSO.
- 3- NAO PODE HAVER VINCOS NOS TUBOS (VINCOS SAO SINAIS OU MARCAS QUE FICAM EM ALGO QUE SE DOBRA).
- 4- APOS AS DOBRAS NOS TUBOS, NAO PODE HAVER REDUCAO DE AREA SUPERIOR A 30%.
- 5- OS TUBOS DE SUCCAO, DESCARGA E PROCESSO DEVEM ESTAR ISENTOS DE TINTA EM 15.8mm (5/8") A PARTIR DO TOPO DOS TUBOS CONFORME ESPEC. T.P.Co. A-B4.
- 6- VER ESPECIFICACAO TECUMSEH GLOBAL 8 PARA EXIGENCIAS DE FORNECEDORES REFERENTES A REGULAMENTACOES AMBIENTAIS.

LC	COORD.	MODIFICACAO	DATA
B5	ERA 91.60-96.60		
D4	ERA 86.60-91.60		
E5	ERA 72.10-77.10		
F8	ERA 14963573		
AH	ALTERADA MEDIDA (AREA ISENTA DE ACRES. NOTA 6)	EC80775 14-03-18 R6.	
AS	RETRAIADO DETALHE (AREA ISENTA DE PINTURA)	EC70368 08-06-16 AMP. WC.	
AF	REVISADO ITEM E	EC70373 28-03-16 R6.	
AE	REVISADA NOTA DO PLUG 70111-2	EC68975 08-03-16 R6.	
AD	ALTERADO TUBO D	EC59887 03-03-15 R6.	
AC	ALTERADA MEDIDA ERA150.3-80.8	EC49188 31-01-14 R6.	
AB	ADICIONADO NOTA	EC52840 AMP. R6. 13-08-13	
AA	LIBERACAO	EC47521 12/11/12 R6.	

PROJECAO: 3°DIEDRO

UNIDADE: mm

FORMATO: A2

SIMBOLOS O.A. CONFORME PROCEDIMENTO 2.01.031 TECUMSEH DO BRASIL

NOVA ESCALA DO DESENHO. TODOS MATERIAIS REFERIDOS NAOM DEVEM ESTAR COMO NA MONTAGEM DO COMPRESSOR.

NOME: COMPRESSOR PARA VENDAS

NUMERO: DCAE215

ESCALA: 1:2

FOLHA: 1/1

FAMILIA: AE2

DATA: 21/08/12

REF.