

ITEM	NO. DESENHO
A	320-10156
B	14963286
C	14947663
D	580-10244
E	14963572

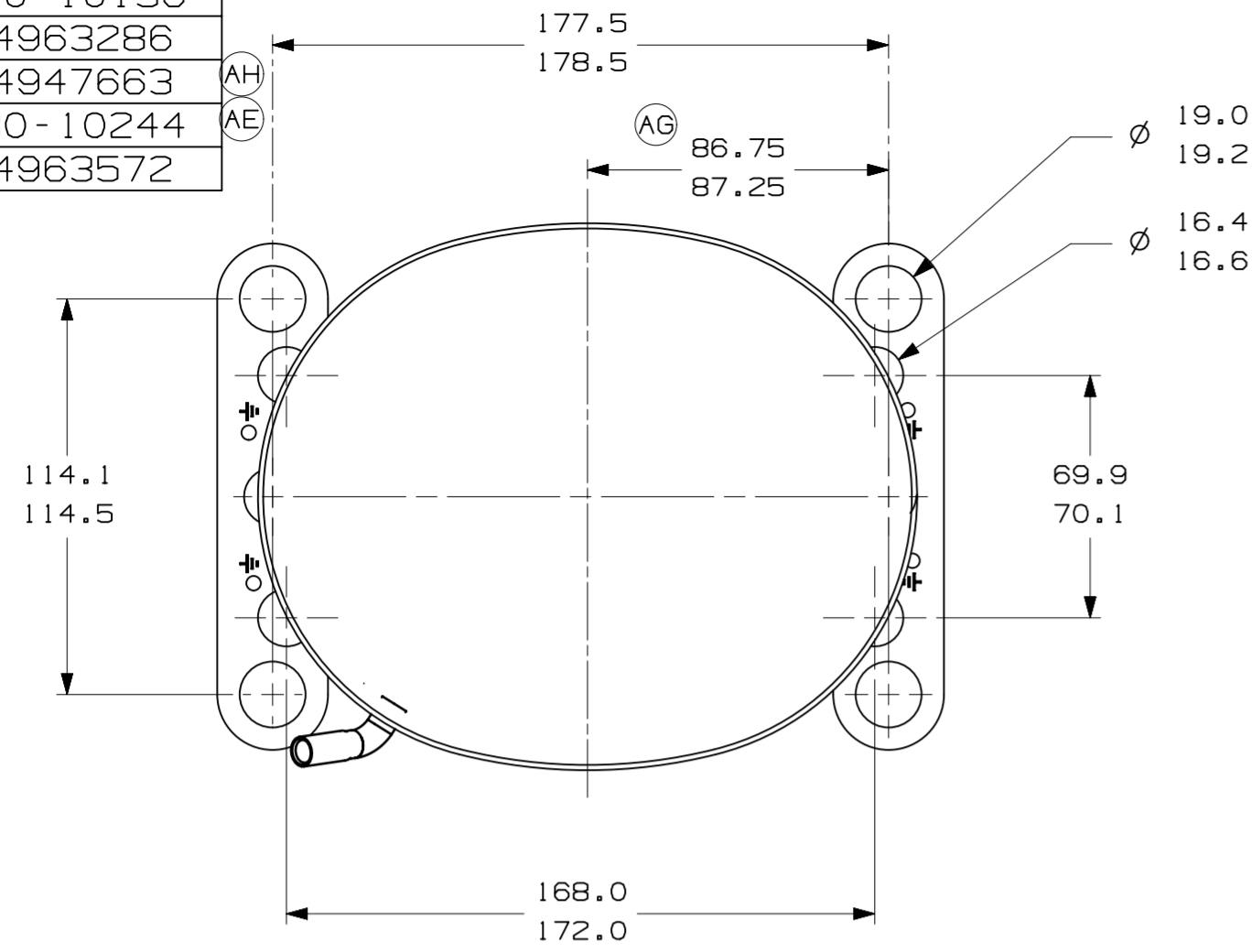

- VISTA AUXILIAR -
DIMENSOES DE FIXACAO

C-CONECTOR DE PROCESSO COBRE
CALIBRAR ϕ INT. PARA 6.45-6.55
X 15.00-17.00 DE PROF.

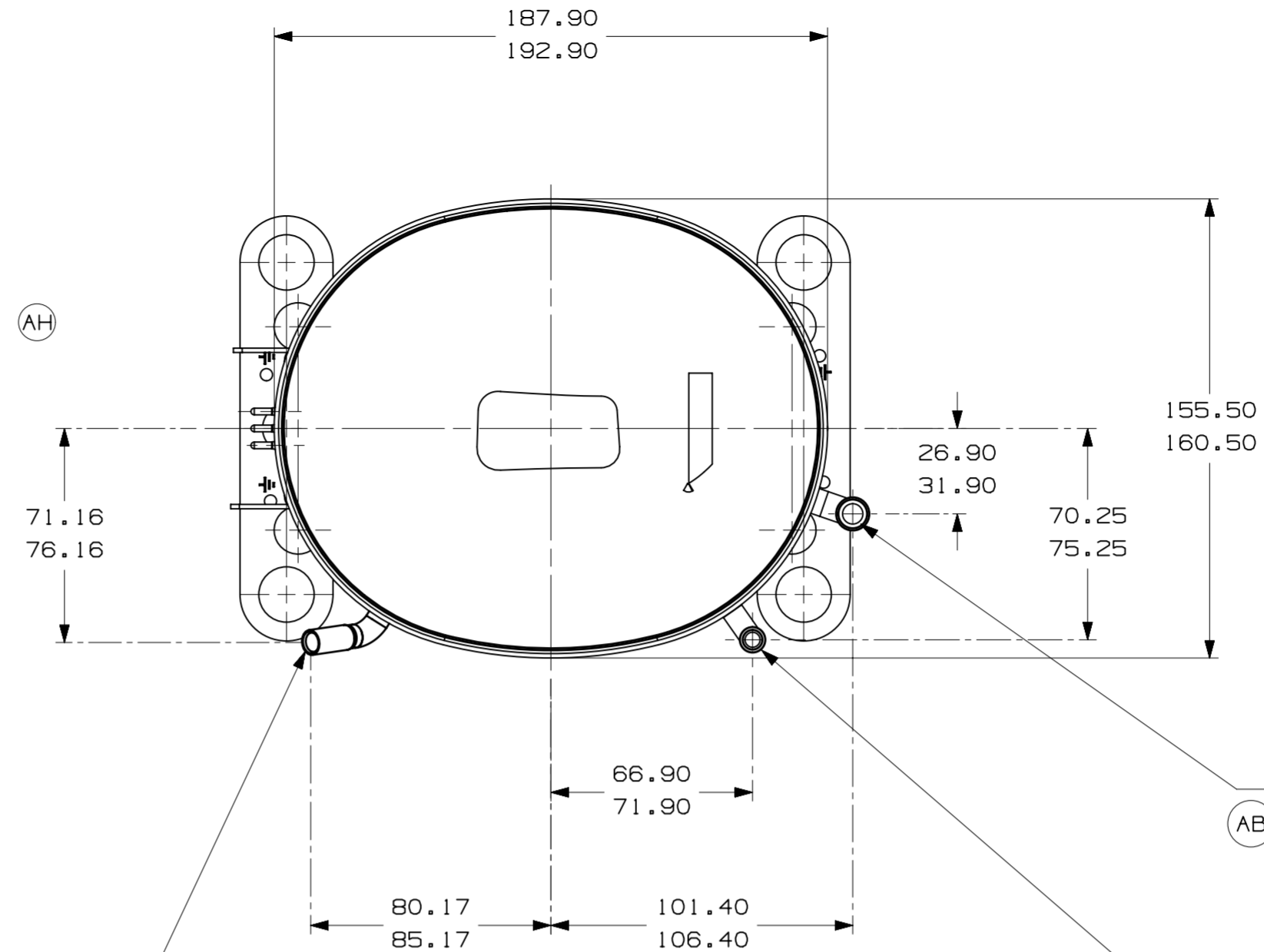

E-CONECTOR DE SUCCAO COBRE
CALIBRAR ϕ INT. PARA 9.6-9.7
X 15.00-17.00 DE PROF.

D-CONECTOR DE DESCARGA COBRE
CALIBRAR ϕ INT. PARA 6.45-6.55
X 13.00-15.00 DE PROF.

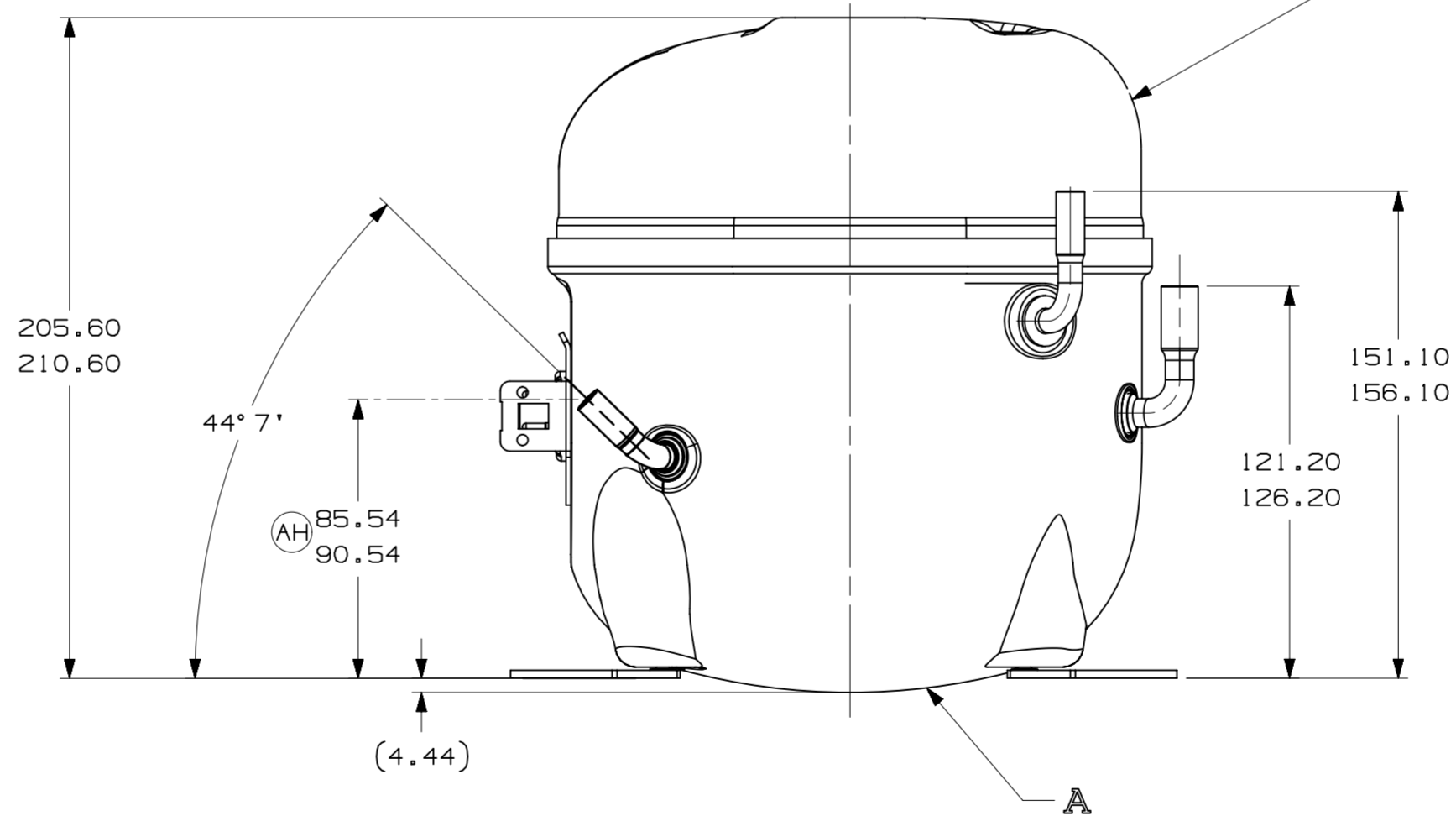
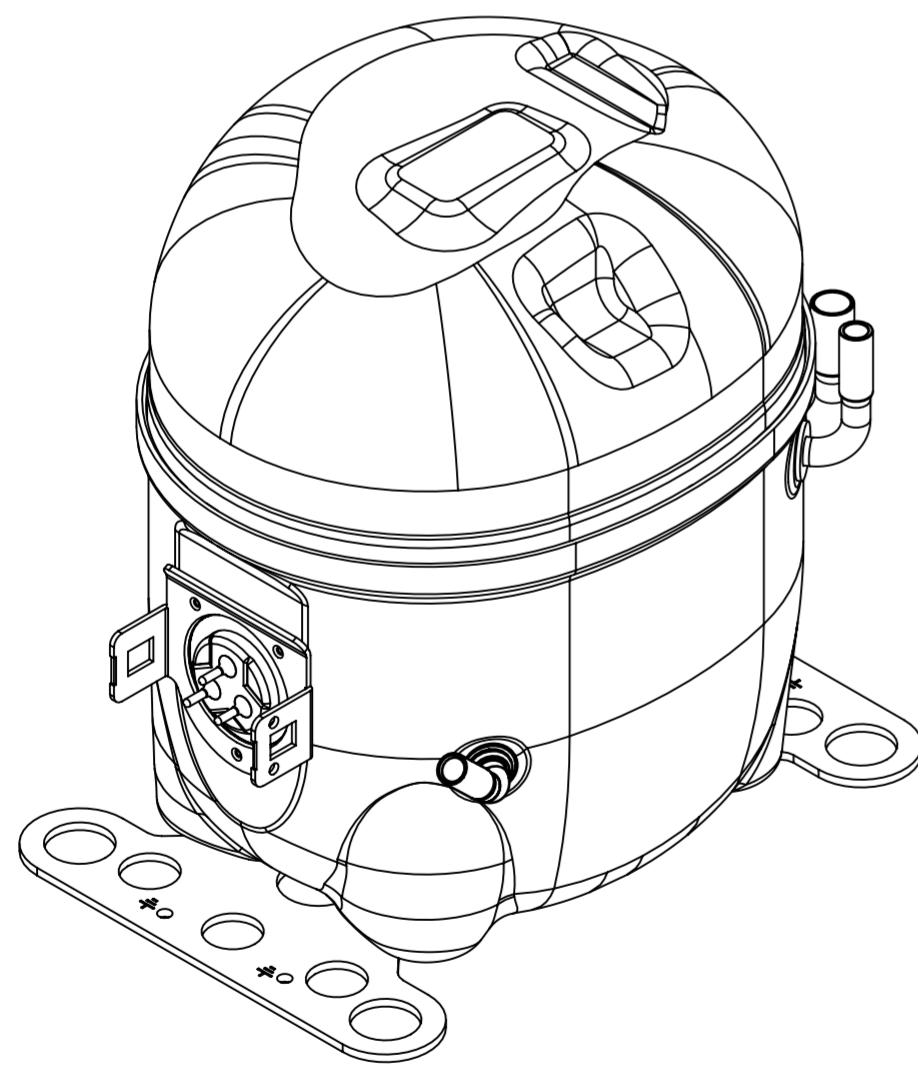

NOTAS:

- SE ESPECIFICADO NA LISTA DE MATERIAL, MONTAR AS PECAS CONFORME MOSTRADO.
- VER ESPECIFICACAO "A-B" E "A-C" PARA PROCESSO.
- NAO PODE HAVER VINCOS NOS TUBOS (VINCOS SAO SINAIS OU MARCAS QUE FICAM EM ALGO QUE SE DOBRA).
- APOS AS DOBRAS NOS TUBOS, NAO PODE HAVER REDUCCAO DE AREA SUPERIOR A 30%.
- OS TUBOS DE SUCCAO, DESCARGA E PROCESSO DEVEM ESTAR ISENTOS DE TINTA EM 15,8mm (5/8") A PARTIR DO TOPO DOS TUBOS CONFORME ESPEC. T.P.Co. A-B4.
- VER ESPECIFICACAO TECUMSEH GLOBAL 8 PARA EXIGENCIAS DE FORNECEDORES REFERENTES A REGULAMENTACOES AMBIENTAIS.

ITEM	NO. DESENHO	DATA	DESENHADOR	PROJ. COORD.	MODIFICACAO	DESCRIÇÃO
B5	ERA 91.60-96.60					
D4	ERA 86.60-91.60					
E5	ERA 72.10-77.10					
F8	ERA 14963573					
A/2	ALTERA MEDIDA (AREA ISENTA DE PINTURA)					
F/7	ALTERA: 88.75-89.25 (AREA ISENTA DE PINTURA)					
AG	ALTERA: 88.75-89.25 (AREA ISENTA DE PINTURA)					
AF	RETIRADO DETALHE (AREA ISENTA DE PINTURA)					
F/B	ALTERADO TUBO D (ERA: 14963519)					
A/2	ADICIONADO NOTA					
A/2	REVISADA NOTAS 3 E 4					
A/2	ACRESCENTADA NOTAS 3 E 4					
D2	CORRIGIDO ϕ INT. TUBO SUCCAO ERA: ϕ 8.00-B.10					
AA	LIBERACAO					

PROJECÇÃO: 3º DIEDRO

UNIDADE: mm

FORMATO: A2

SIMBOLOS O.A. CONFORME PROCEDIMENTO 2.01.031 TECUMSEH DO BRASIL

★ CATEGORIA I
▲ CATEGORIA II
■ CATEGORIA III
□ CATEGORIA IV

NOVA ESCALA DO DESENHO. TODOS OS MATERIAIS REFERIDOS DEVEM ESTAR DE ACORDO COM O MONTAGEM DO COMPRESSOR.

BRASIL LTDA.



Tecumseh

NOME: COMPRESSOR PARA VENDAS

NUMERO: DCAE199

ESCALA: 1:2

FOLHA: 1/1

FAMILIA: AE2

DATA: 22/09/11

REF.: