

ITEM	NO. DESENHO
A	320-10262
B	14963286
C	14947663
D	580-10246
E	580-10016

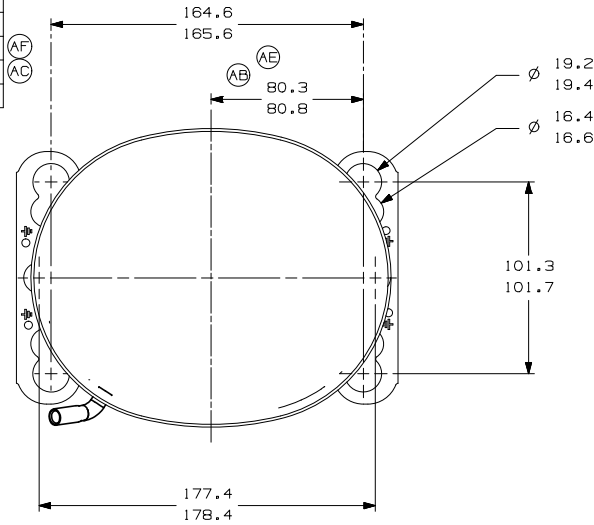

-VISTA AUXILIAR-
DIMENSOES DE FIXACAO

C-CONECTOR DE PROCESSO COBRE
CALIBRAR Ø INT. PARA 6.45-6.55
X 15.00-17.00 DE PROF.

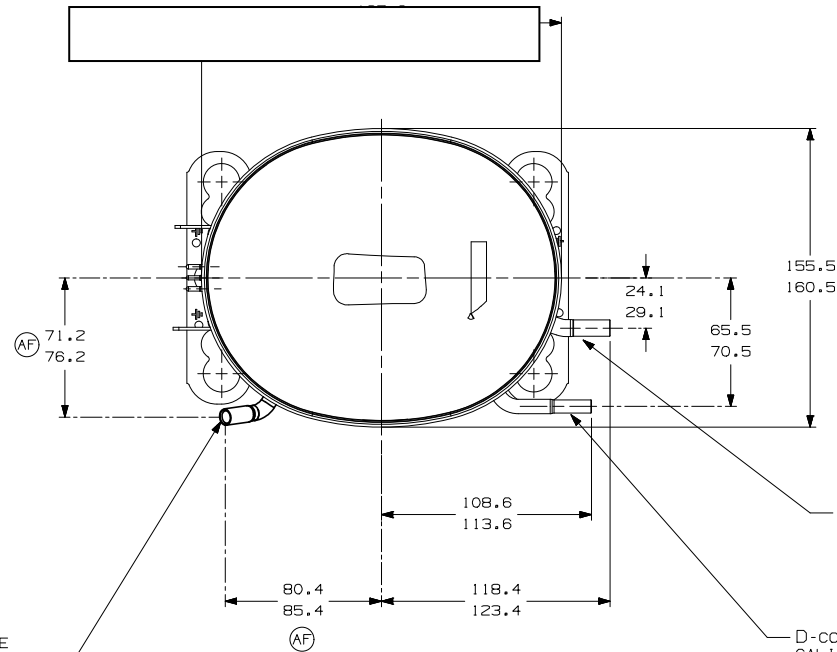

E-CONECTOR DE SUCCAO COBRE
CALIBRAR Ø INT. PARA 6.45-6.55
X 15.00-17.00 DE PROF.

D-CONECTOR DE DESCARGA COBRE
CALIBRAR Ø INT. PARA 4.92-5.02
X 15.00-17.00 DE PROF.

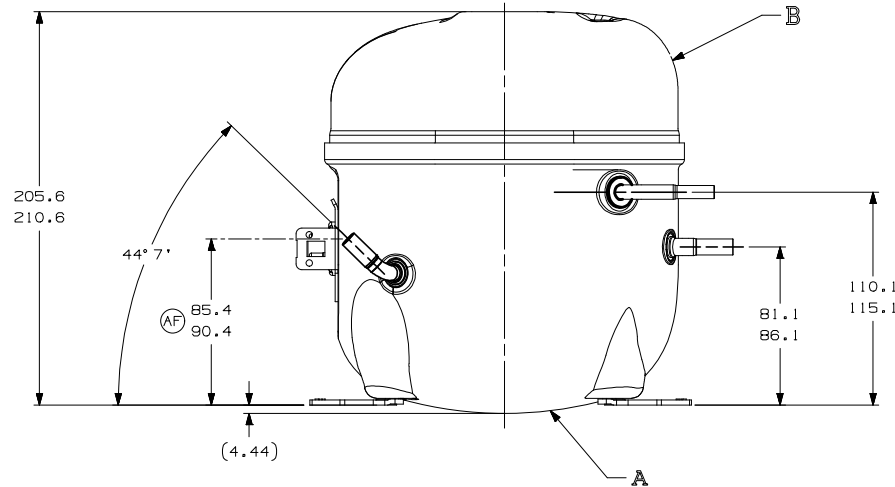
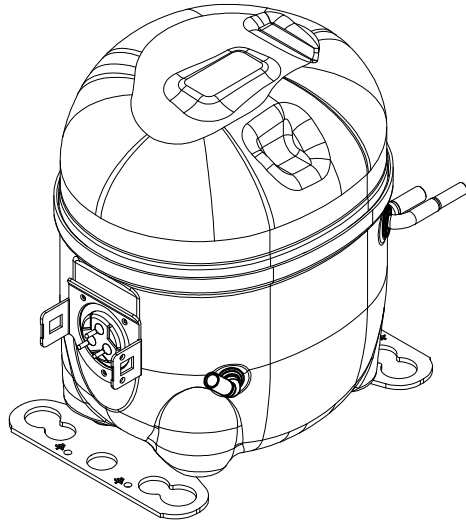

NOTAS:

- SE ESPECIFICADO NA LISTA DE MATERIAL, MONTAR AS PECAS CONFORME MOSTRADO.
- VER ESPECIFICACAO "A-B" E "A-C" PARA PROCESSO.
- NAO PODE HAVER VINCOS NOS TUBOS (VINCOS SAO SINAIS OU MARCAS QUE FICAM EM ALGO QUE SE DOBRA).
- APOS AS DOBRAS NOS TUBOS, NAO PODE HAVER REDUCAO DE AREA SUPERIOR A 30%.
- VER ESPECIFICACAO TECUMSEH GLOBAL 8 PARA EXIGENCIAS DE FORNECEDORES REFERENTES A REGULAMENTACOES AMBIENTAIS.

AF	B5 ERA 91.60-96.60 D4 ERA 86.60-91.60 E5 ERA 72.10-77.10 F8 ERA 14963573	EC102387 02-05-22	EC60775 14-02-18 RG	EC70088 08-06-18 WC	EC59687 03-03-15 RG	EC48188 21-01-14 RG	EC47879 12-09-12 RG	DATA
AE	B7/2 ALTERA MEDIDA (AREA ISENTA DE PINTURA) P7/2 E ADESC. NOTA 5	EC70088 08-06-18 WC	AD	AG F/8	AB F/7	AA	LIBERACAO	DATA
AC	RETIRADO DETALHE (AREA ISENTA DE PINTURA)							
AD	ALTERADO TUBO D							
AE	ALTERADO TUBO D							
AF	ALTERADA MEDIDA (ERA: 80-90.60)							

PROJECAO: 3º DIEDRO

UNIDADE: mm

FORMATO: A2

SIMBOLOS G.A. CONFORME PROCEDIMENTO 2.01.031 TECUMSEH DO BRASIL

NUMERO: DCAE217

COMPRESSOR PARA VENDAS

DESENHO	VERIFICACAO	APROVACAO	ESCALA	FOLHA
PAULO S.	RAMIRO G.	WALTER CORREA	1:2	1/1
DATA	REF.		FAMILIA	
29/08/12			AE2	

LEGENDA:

- ★: CATEGORIA I
- ▲: CATEGORIA II
- : CATEGORIA III
- : CATEGORIA IV

