

ITEM	NO. DESENHO
A	320-10227
B	14963286
C	14947663
D	580-10243
E	14963571

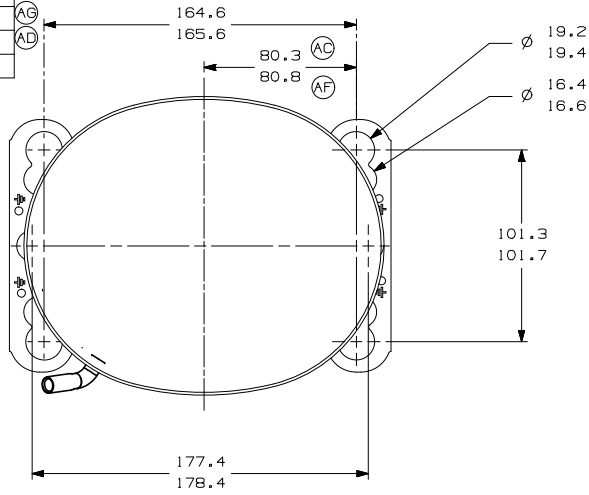

-VISTA AUXILIAR-
DIMENSOES DE FIXACAO

C-CONECTOR DE PROCESSO COBRE
CALIBRAR Ø INT. PARA 6.45-6.55
X 15.00-17.00 DE PROF.

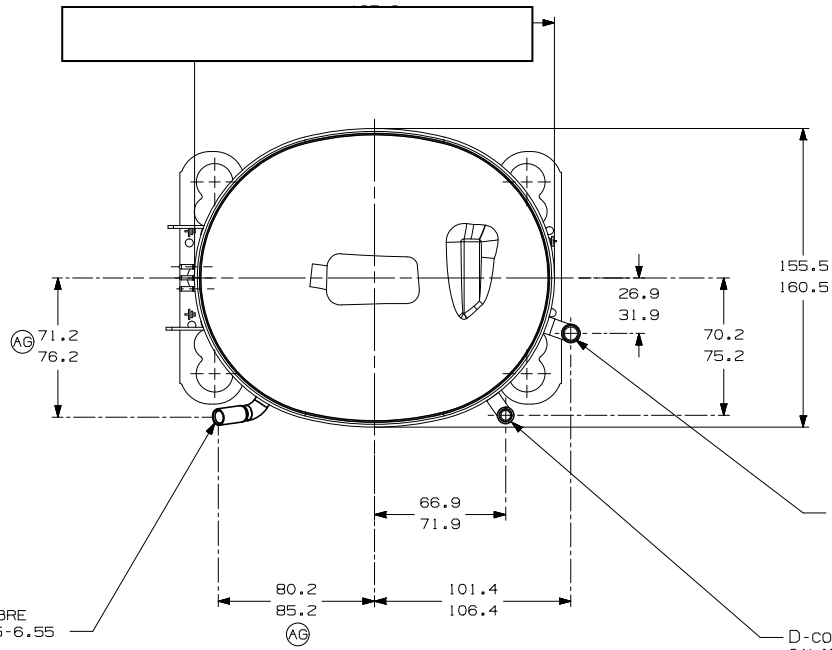

E-CONECTOR DE SUCCAO COBRE
CALIBRAR Ø INT. PARA 8.00-8.10
X 15.00-17.00 DE PROF.

D-CONECTOR DE DESCARGA COBRE
CALIBRAR Ø INT. PARA 6.45-6.55
X 15.00-17.00 DE PROF.

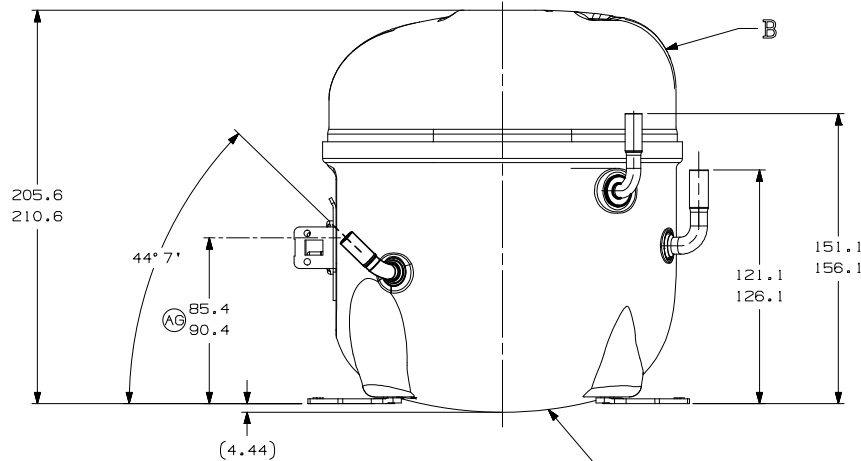
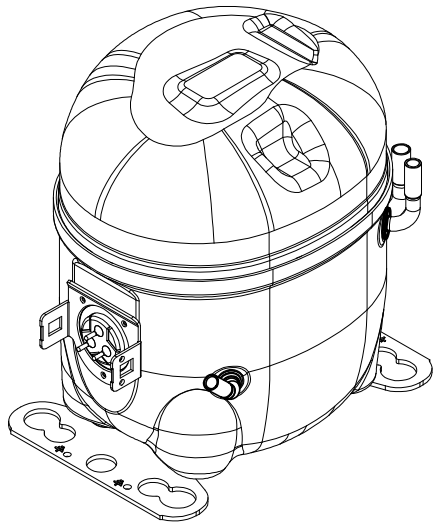

NOTAS:

- SE ESPECIFICADO NA LISTA DE MATERIAL, MONTAR AS PECAS CONFORME MOSTRADO.
- VER ESPECIFICACAO "A-B" E "A-C" PARA PROCESSO.
- NAO PODE HAVER VINCOS NOS TUBOS (VINCOS SAO SINAIS OU MARCAS QUE FICAM EM ALGO QUE SE DOBRA).
- APOS AS DOBRAS NOS TUBOS, NAO PODE HAVER REDUCAO DE AREA SUPERIOR A 30%.
- OS TUBOS DE SUCCAO, DESCARGA E PROCESSO DEVEM ESTAR ISENTOS DE TINTA EM 15.8mm (5/8") A PARTIR DO TOPO DOS TUBOS CONFORME ESPEC. T.P.Co. A-B4.
- VER ESPECIFICACAO TECUMSEH GLOBAL 8 PARA EXIGENCIAS DE FORNECEDORES REFERENTES A REGULAMENTACOES AMBIENTAIS.

LC	CCODP.	MODIFICACAO	DATA
B5	ERA	91.60-96.60	EC102367 02/05/12 R6
D4	ERA	86.40-91.40	EC080775 14/02/13 R6
E5	ERA	72.10-77.10	EC703668 08/08/15 R6
F8	ERA	14963573	EC588887 03/09/15 R6
A/2	ALTERADA MEDIDA		EC481888 26/01/14 R6
AF	ALTERADA MEDIDA (AREA ISENTA DE PINTURA)		EC528840 05/04/12 P.5.
AG	ALTERADA MEDIDA		EC481810 05/04/12 P.5.
AB	A/2	ADICIONADO NOTA	
AA		LIBERACAO	

PROJECAO: 3º DIEDRO

UNIDADE: mm
FORMATO: A2

SIMBOLOS Q.A. CONFORME PROCEDIMENTO 2.01.031 TECUMSEH DO BRASIL

NUMERO: DCAE112

DESENHO	VERIFICACAO	APROVACAO	ESCALA	FOLHA
PAULO S.	ANDRE MARTINEZ	WALTER CORREA	1:2	1/1
DATA	REF.		FAMILIA	
28/03/12			AE2	