

ITEM	NO. DESENHO
A	320-10158
B	14963286
C	14947663
D	580-10243
E	14963572

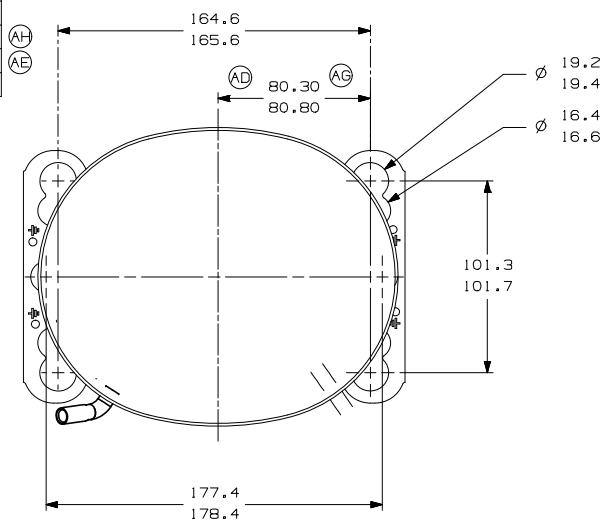

-VISTA AUXILIAR-  
DIMENSOES DE FIXACAO

C-CONECTOR DE PROCESSO COBRE  
CALIBRAR Ø INT. PARA 6.45-6.55  
X 15.00-17.00 DE PROF.

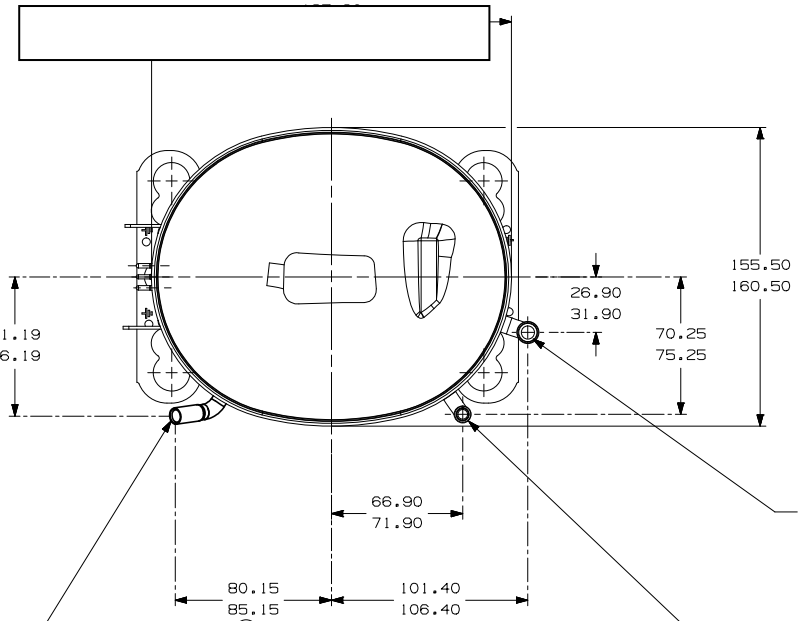

E-CONECTOR DE SUCCAO COBRE  
CALIBRAR Ø INT. PARA 9.60-9.70  
X 15.00-17.00 DE PROF.

D-CONECTOR DE DESCARGA COBRE  
CALIBRAR Ø INT. PARA 6.45-6.55  
X 15.00-17.00 DE PROF.

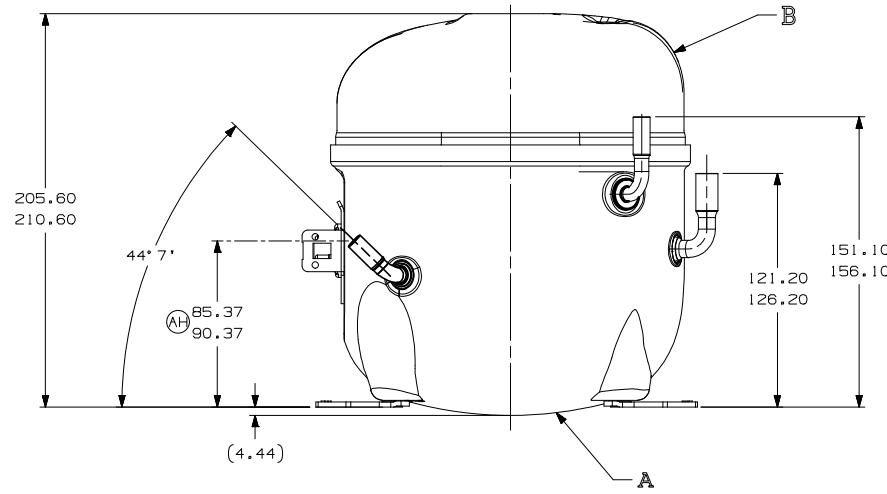
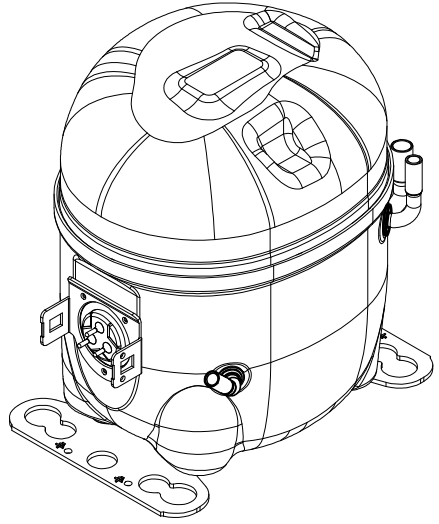

- NOTAS:
- 1- SE ESPECIFICADO NA LISTA DE MATERIAL, MONTAR AS PECAS CONFORME MOSTRADO.
  - 2- VER ESPECIFICACAO "A-B" E "A-C" PARA PROCESSO.
  - 3- NAO PODE HAVER VINCOS NOS TUBOS (VINCOS SAO SINAIS OU MARCAS QUE FICAM EM ALGO QUE SE DOBRA).
  - 4- APOS AS DOBRAS NOS TUBOS, NAO PODE HAVER REDUCAO DE AREA SUPERIOR A 30%.
  - 5- OS TUBOS DE SUCCAO, DESCARGA E PROCESSO DEVEM ESTAR ISENTOS DE TINTA EM 15.8mm (5/8") A PARTIR DO TOPO DOS TUBOS CONFORME ESPEC. T.P.Co. A-B4.
  - 6- VER ESPECIFICACAO TECUMSEH GLOBAL 8 PARA EXIGENCIAS DE FORNECEDORES REFERENTES A REGULAMENTACOES AMBIENTAIS.

ITEM	NO. DESENHO	DATA	MODIFICACAO	REVISAO	ACRESCENTADA	LIBERACAO
B5	ERA 91.60-96.60					
D4	ERA 66.40-91.40					
E5	ERA 72.10-77.10					
F8	ERA 14963573					
A/2	ALTERADA MEDIDA					
F/6	ERA: 82.30-82.80					
AG	E ACRESC. NOTA B					
AF	RETIRADO DETALHE					
AE	F/B					
AD	F/7					
AG	A/2					
A/2	REVISADA					
A/2	ACRESCENTADA					
A	LIBERACAO					

PROJECAO: 3º DIEDRO

UNIDADE: mm

FORMATO: A2

SIMBOLOS D.A. CONFORME PROCEDIMENTO 2.01.031 TECUMSEH DO BRASIL

NUMERO: DCAE116

DESENHO: J. BARBANO

VERIFICACAO: ANDRE MARTINEZ

APROVACAO: WALTER CORREA

ESCALA: 1:2

FOLHA: 1/1

DATA: 30/09/11

REF.

FAMILIA: AE2