

ITEN	PART NUMBER
A	320-10678
B	320-10661
C	14947663
D	580-10244
E	580-10789

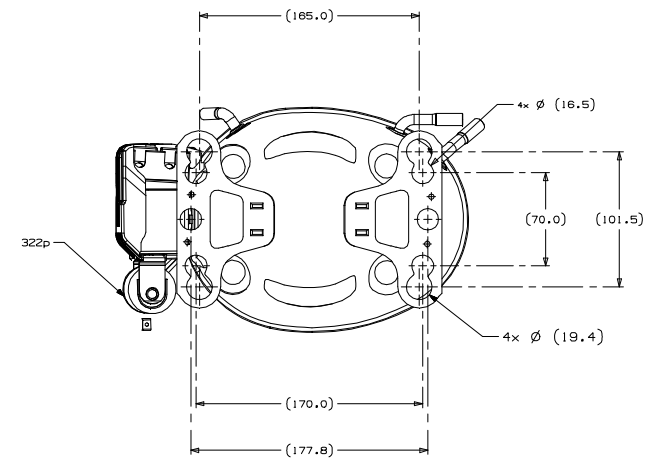

AUXILIARY VIEW  
FIXING DIMENSIONS

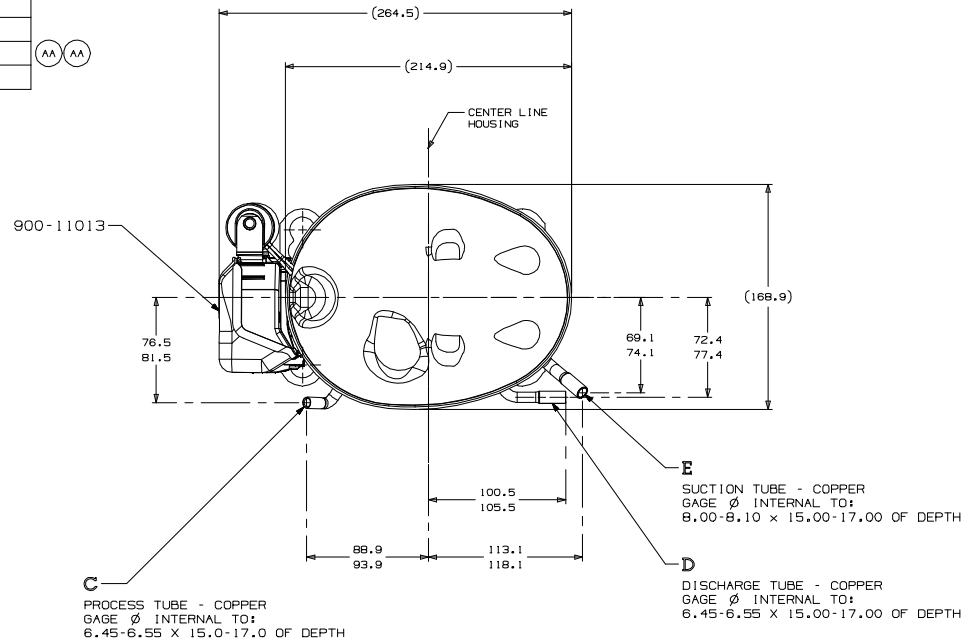
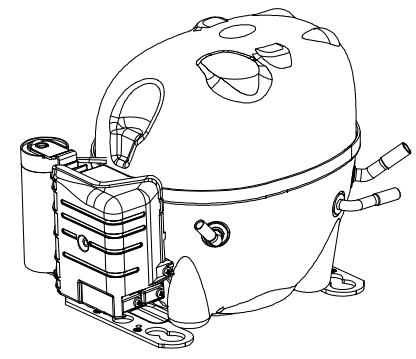
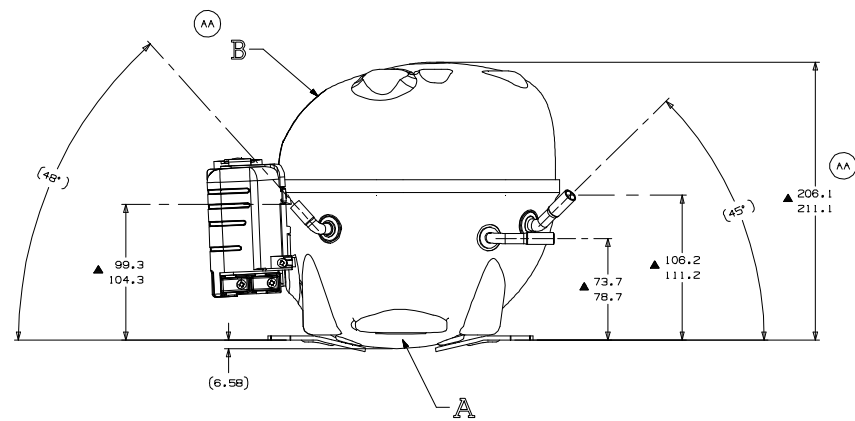

PERSPECTIVE VIEW  
SCALE 1:2

- NOTES:
- 1- IF SPECIFIED IN BM, ASSEMBLE PARTS AS SHOWN.
  - 2- SEE SPEC. "A-B" & A-C FOR PROCESS.
  - 3- THERE CAN BE NO CREASES IN THE TUBES (CREASES ARE SIGNS OR MARKS THAT ARE IN SOMETHING THAT BENDS).
  - 4- AFTER THE FOLDS IN THE TUBES, CANNOT BE ACCELERATED TO AREA EXCEEDING 30%.
  - 5- TUBES OF SUCTION, DISCHARGE AND PROCESS MUST BE FREE OF INK ON 15.8mm (5/8") FROM TOP OF THE TUBES AS SPEC. TECUMSEH A-B4.
  - 6- FOR SUPPLIER ENVIRONMENTAL REGULATORY REQUIREMENTS, SEE TECUMSEH GLOBAL SPEC-B.

LIBERACAO		REVISOR		DATE	
DIO	DATA DE REVISAO	18-01-21	AC	02	
CO	EMPRESA	TECUMSEH			
CICLO DE VIDA		CICLO DE VIDA			
ALTER. TERMO		ALTER. TERMO			
ITEM "D" DA		ITEM "D" DA			
E.E. DESCRICAO		E.E. DESCRICAO			
DIO		DIO			
E.E. 580-10244		E.E. 580-10244			
SOLIC. ENG.		SOLIC. ENG.			
TECUMSEH		TECUMSEH			
<p>1- O COMPRADOR DEVE SER NOTIFICADO ANTES DE QUALQUER ALTERACAO NA ESPECIFICACAO DO PRODUTO, ESPECIALMENTE QUANTO AOS MATERIAIS E DIMENSÕES.</p> <p>2- O COMPRADOR DEVE SER NOTIFICADO ANTES DE QUALQUER ALTERACAO NA ESPECIFICACAO DO PRODUTO, ESPECIALMENTE QUANTO AOS MATERIAIS E DIMENSÕES.</p> <p>3- O COMPRADOR DEVE SER NOTIFICADO ANTES DE QUALQUER ALTERACAO NA ESPECIFICACAO DO PRODUTO, ESPECIALMENTE QUANTO AOS MATERIAIS E DIMENSÕES.</p> <p>4- O COMPRADOR DEVE SER NOTIFICADO ANTES DE QUALQUER ALTERACAO NA ESPECIFICACAO DO PRODUTO, ESPECIALMENTE QUANTO AOS MATERIAIS E DIMENSÕES.</p> <p>5- O COMPRADOR DEVE SER NOTIFICADO ANTES DE QUALQUER ALTERACAO NA ESPECIFICACAO DO PRODUTO, ESPECIALMENTE QUANTO AOS MATERIAIS E DIMENSÕES.</p> <p>6- O COMPRADOR DEVE SER NOTIFICADO ANTES DE QUALQUER ALTERACAO NA ESPECIFICACAO DO PRODUTO, ESPECIALMENTE QUANTO AOS MATERIAIS E DIMENSÕES.</p>					
UNITS: mm		DRAWING SIZE: A1		TWO HOLE PROJECTION	
SALES COMPRESSOR		PART NO.		DCAL003	
DRW.	PK.	RAMIRO	APR.	SCALE	PAGE
			ANDRE ZAVATTA	1:3	1/1
DATE	REF.	FAMILY		AL	
02-04-20					

