

ITEM	NO. DESENHO
A	320-10678
B	320-10661
C	14947663
D	580-10244
E	580-10789

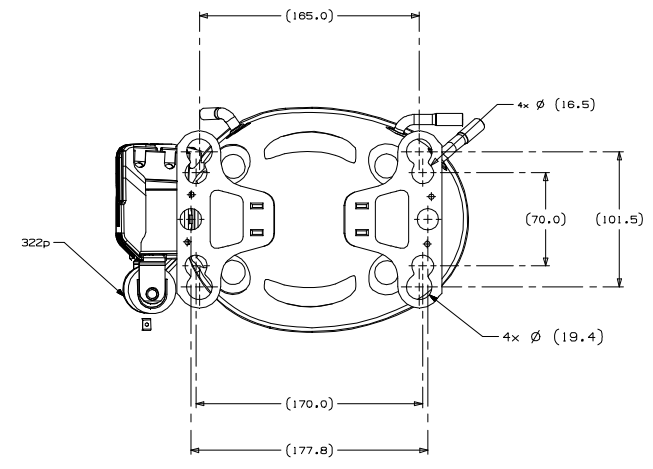

VISTA AUXILIAR
DIMENSÕES DE FIXAÇÃO

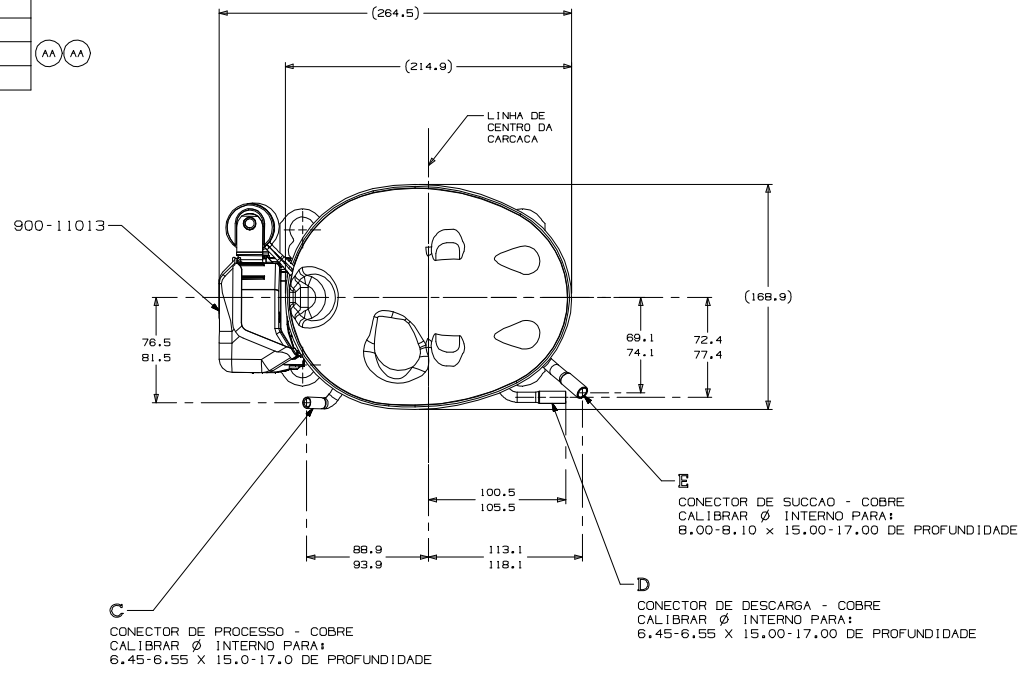
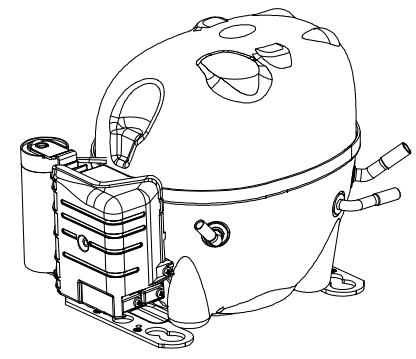
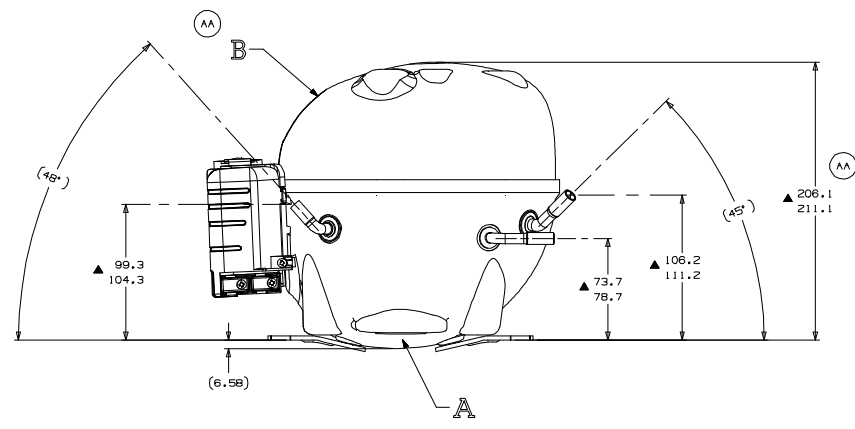

VISTA PERSPECTIVA
ESCALA 1:2

- NOTAS:
- 1- SE ESPECIFICADO NA LISTA DE MATERIAL, MONTAR AS PEÇAS CONFORME MOSTRADO.
 - 2- VER ESPECIFICAÇÃO "A-B" E "A-C" PARA PROCESSO.
 - 3- NÃO PODE HAVER VINCOS NOS TUBOS (VINCOS SÃO SINAIS OU MARCAS QUE FICAM EM ALGO QUE SE DOBRA).
 - 4- APÓS AS DOBRAS NOS TUBOS, NÃO PODE HAVER REDUÇÃO DE ÁREA SUPERIOR A 30%.
 - 5- OS TUBOS DE SUCCAO, DESCARGA E PROCESSO DEVEM ESTAR ISENTOS DE TINTA EM 15,8mm (5/8") A PARTIR DO TOPO DOS TUBOS CONFORME ESPEC. TECUMSEH A-B4.
 - 6- VER ESPECIFICAÇÃO TECUMSEH GLOBAL-B PARA EXIGÊNCIAS DE FORNECEDORES REFERENTES A REGULAMENTAÇÕES AMBIENTAIS.

LIBERACAO		ELABORADO POR: []		DATA: []	
PROJ. []	REV. []	PROJ. []	REV. []	PROJ. []	REV. []
TITULO: COMPRESSOR PARA VENDAS		NOME: []		NUMERO: []	
DESENHO: []		VERIFICADO: []		APROVACAO: []	
DATA: 02-04-20		REF.: []		ESCALA: 1:3	
FAMILIA: []		FOLHA: []		TOTAL: []	