

E  
USAR SOMENTE CONECTOR DE PROCESSO - COBRE  
DIA. EXT. 7.89-7.99 X 0.90-1.10 DE PAREDE  
CALIBRAR DIA. INT. FINAL PARA  
6.45-6.55 X 15.0-17.0 DE PROFUNDIDADE  
PLUG 40.

ESTA REGIAO DEVE ESTAR ISENTA  
DE TINTA DENTRO DE UM RETANGULO DE  
10.0 X 8.0 REF. CONFORME MOSTRADO.

C  
CONECTOR DE DESCARGA - COBRE  
DIA. EXT. 7.00-7.10 X 0.90-1.10 DE PAREDE  
CALIBRAR DIA. INT. P/ 6.45-6.55 X 15.0-17.0  
DE PROFUNDIDADE - PLUG 40.

D  
USAR SOMENTE CONECTOR DE SUCCAO - COBRE  
DIA. EXT. 7.89-7.99 X 0.90-1.10 DE PAREDE  
CALIBRAR DIA. INT. FINAL PARA  
8.00-8.10 X 15.0-17.0 DE PROFUNDIDADE  
PLUG 3.

- NOTAS:  
1-VER ESPEC. NA LISTA DE MATERIAL. MONTAR AS PECAS CONFORME MOSTRADO.  
2-VER ESPEC. "A-B" E "A-C" PARA PROCESSO.  
3-VER ESPECIFICACAO TECUMSEH GLOBAL 8 PARA EXIGENCIAS DE FORNECEDORES REFERENTES A REGULAMENTACOES AMBIENTAIS.  
4-OS TUBOS DE SUCCAO, DESCARGA E PROCESSO DEVEREM ESTAR ISENTOS DE TINTA EM 15.8mm (5/8") A PARTIR DO TOPO DOS TUBOS CONFORME ESPEC. TECUMSEH A-B4.

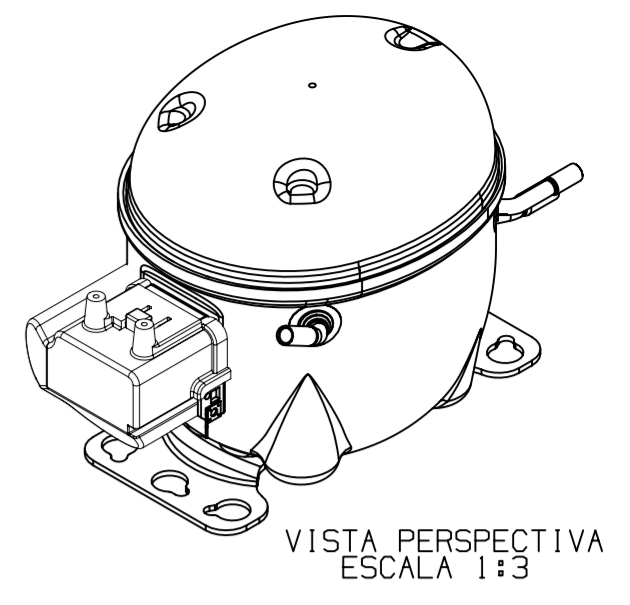
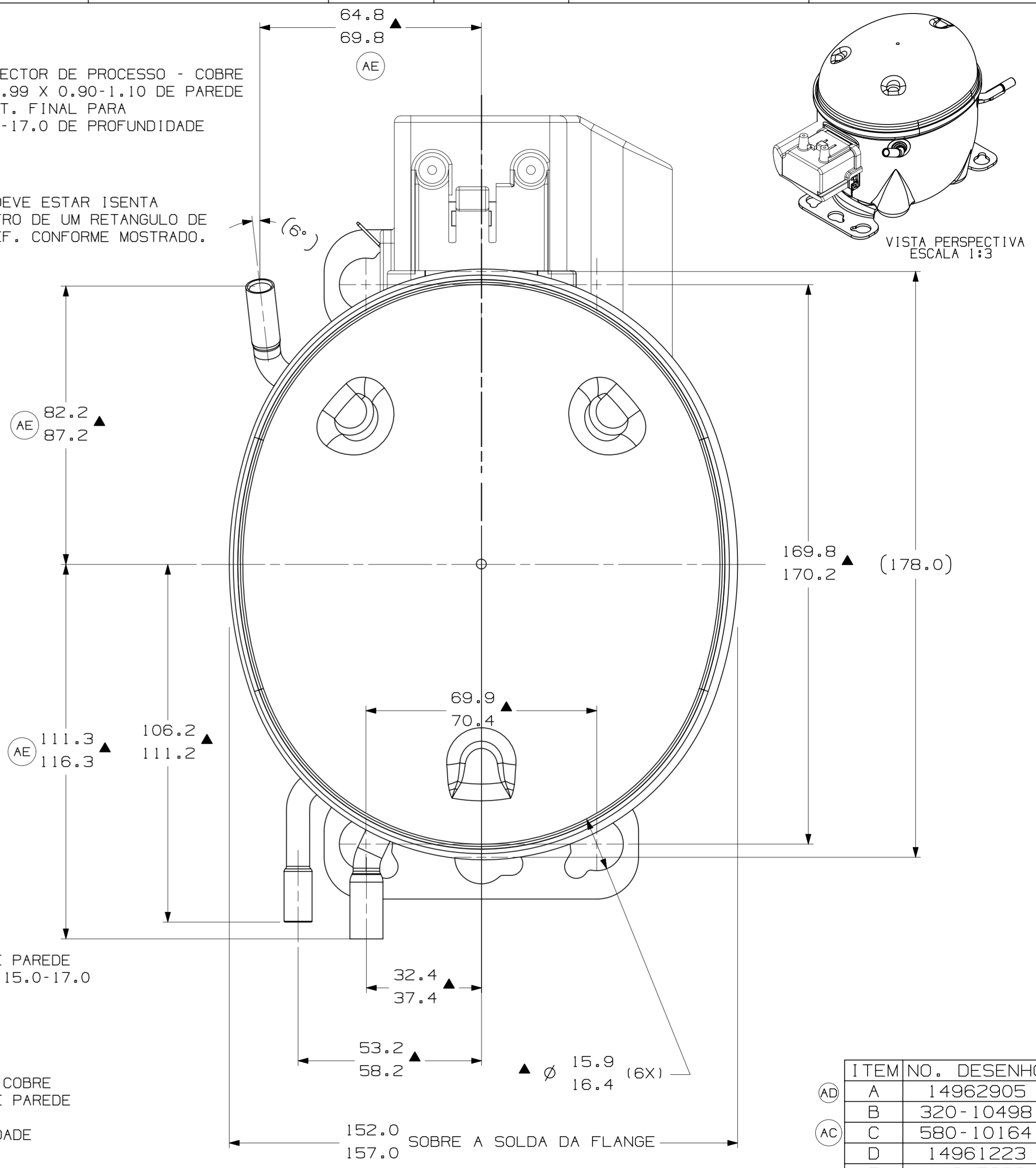

ITEM	NO.	DESENHO
AD	A	14962905
B	B	320-10498
AC	C	580-10164
D	D	14961223
E	E	14947663

EC	CA	CADEM	R.	AMP	WALTER	AMP	WALTER	DATA
EC98010	12-07-21	CIAS. CS.						
EC90671	25-06-19							
EC71120	13-08-16							
EC70408	17-02-16							
EC65941	25-11-15							

PROJECAO: 3°DIEDRO  
UNIDADE: mm  
FORMATO: A2  
SIMBOLOS O.A. CONFORME PROCEDIMENTO 2.01.031 TECUMSEH DO BRASIL  
NOME: COMPRESSOR PARA VENDAS  
NUMERO: DCTC025  
ESCALA: 1:1  
FOLHA: 1/1  
FAMILIA: TC  
DATA: 09-06-15  
REF.